

# GARANT

## Werkstattwagen und Rollwerkbank

914520 - 914590



### Bedienungsanleitung

Instruction manual | Návod k obsluze | Manual de instrucciones | Manuel d'utilisation |  
Manuale d'uso | Instrukcja obsługi



# GRIDLINE

de

en

cs

es

fr

it

pl

GARANT Werkstattwagen und Rollwerkbank

10. Werkstattwagen und Rollwerkbank auf montierte Rollen stellen.

**HINWEIS** Werkstattwagen sowie Rollwerkbank kann durch das auf Rollen stellen nicht weggeschoben werden.

- Für festen Stand sorgen, auf plane Fläche stellen.
- Nur Werkstattwagen X ABS Ablage auflegen.
- Nur Topfdruck-Abgabeboden in Schrankabteil einsetzen.

4.2. MONTAGE SCHÜTTRENNLEISTEN (Abb. 6.3)

- Seitliche Verriegelung nach innen schieben.
- Schüttrennleiste zur Seite kippen und entnehmen.
- Geläuger in Luchung einsetzen.
- Seitliche Verriegelung nach außen schieben.

6.3. SICHES ABSTELLEN GEGEN UNBEARBEITETES WEGROLLEN (Abb. 6.3)

- Beide Lenkrollen durch Betätigen der Feststellbremsen blockieren.
- Vor Arbeitsbeginn sichern.

6.4. DEMONTAGE DER SCHÜTTRENNLEISTEN (Abb. 6.4)

- Verriegelung unter Griffbereich betätigen und Schublade komplett herausziehen.
- Regel bedingt nach oben drücken.
- Schublade ist entriegelt.
- Schublade entnehmen.
- Schublade zuschließen.
- Schublade aufheben.
- Schritt 1 bis 5 bei weiteren Schubladen wiederholen.

6.5. EINBAU DER SCHÜTTRENNLEISTEN (Abb. 6.5)

- Schublade wieder einsetzen und mit Schwung einführen.
- Mit weiteren Schubladen wiederholen.

6.6. VORBEREITUNG TRANSPORT (Abb. 6.6)

- Schublade und optionales Seitenfach abschließen.
- Feststellbremsen an beiden Lenkrollen lösen.

**VORSICHT** Verletzungsgefahr durch herumfallende Gegenstände oder unachtsamen Transport

- Stapel oder andere Gegenstände nie ungesichert lagern.
- Bei Transport keine Gegenstände auf Ablage legen.
- Werkstattwagen und Rollwerkbank nur mit geschlossenen und verriegelten Schubladen transportieren.
- Auf Stützgeräten und Geländen achten.

5. Benötigtes Material für die Rollenmontage

in Lieferumfang enthalten

12x	Schrauben mit abgerundetem Halbrundkopf und Innensechskant
12x	Unterlegscheiben
2x	Lenkrollen mit Feststellbremsen
2x	Bockrollen

Nicht im Lieferumfang enthalten

1x	Innenachsenschlüssel 5 mm
----	---------------------------

6. Inbetriebnahme Werkstattwagen und Rollwerkbank  
Ergänzendes Zubehör siehe Seite 4-6.

6.1. ROLLENMONTAGE (Abb. 6.1)

Zur Vermeidung von optischen Schäden am Produkt, Verpackungskartage als Unterlage verwenden.

**ACHTUNG**

- Transportverpackung mit Pfeil nach oben ausrichten.
- Transportverpackung entfernen.
- Nur bei Werkstattwagen X ABS Ablage herunter nehmen.
- Nur Topfdruck-Abgabeboden aus Schrankabteil entnehmen.
- Vier Rollen aus Schublade oder Seitenfach entnehmen.
- Schublade sowie optionales Seitenfach abschließen und Schlüssel an den Rücken legen.
- Werkstattwagen oder Rollwerkbank mit Schubladen nach oben auf den Rücken legen.
- Werkstattwagen oder Rollwerkbank aufstellen.
- Unterrolle muss nach oben zeigen.

**VORSICHT** Quetschgefahr von Händen und Fußschutz tragen.

- Schuhabschürfen tragen.
- Für festen Stand sorgen, auf plane Fläche stellen.
- Umstehen mithilfe von zwei Personen.
- Zwei Lenkrollen sowie zwei Bockrollen mit Innensechskantschlüssel.
- Vierkantbohrer der Bockrollen nach innen ausrichten.



A

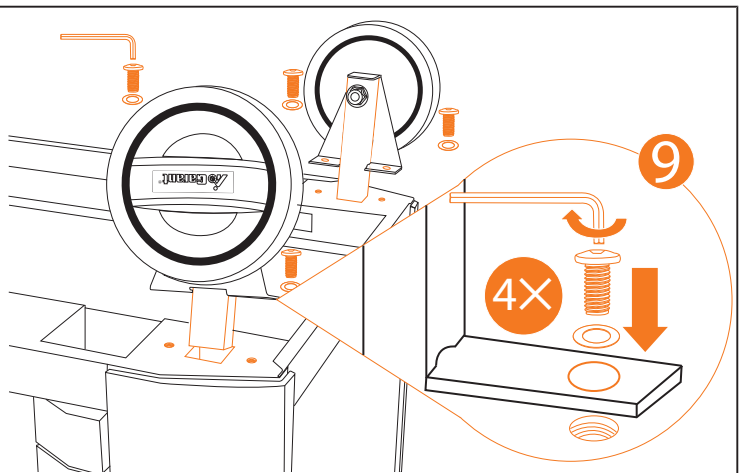
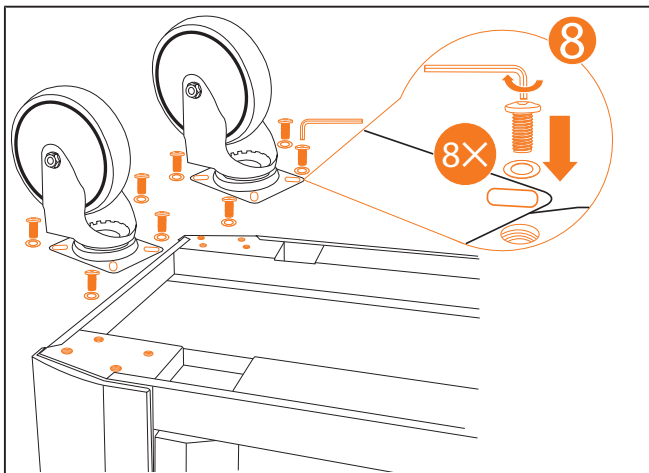
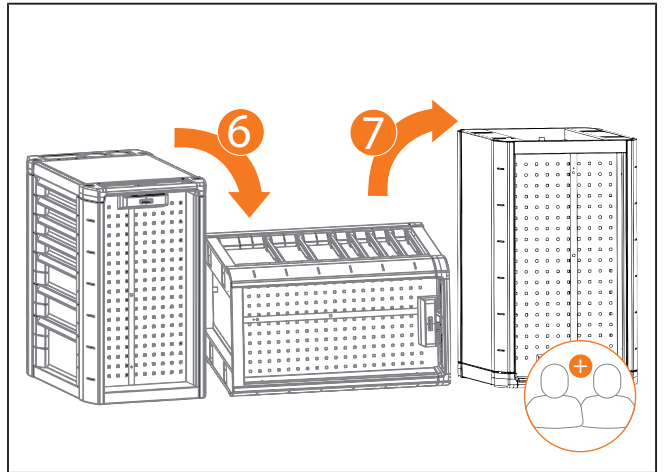
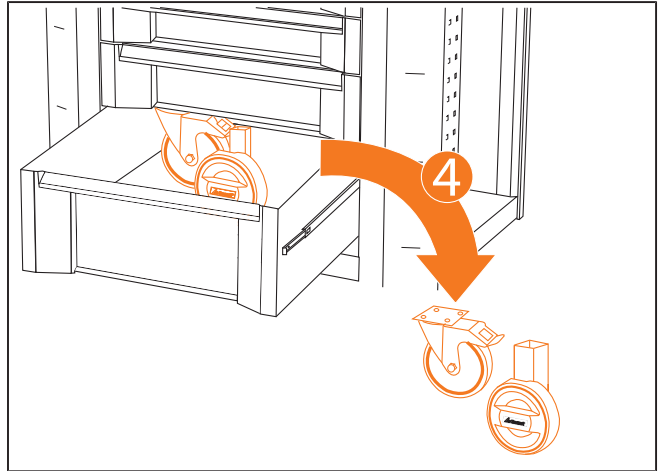
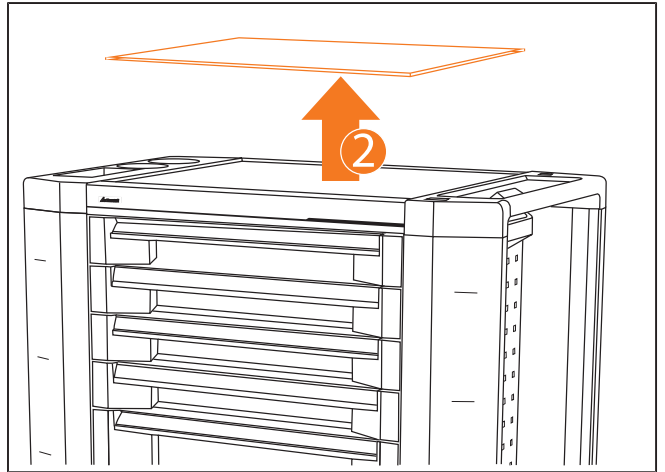
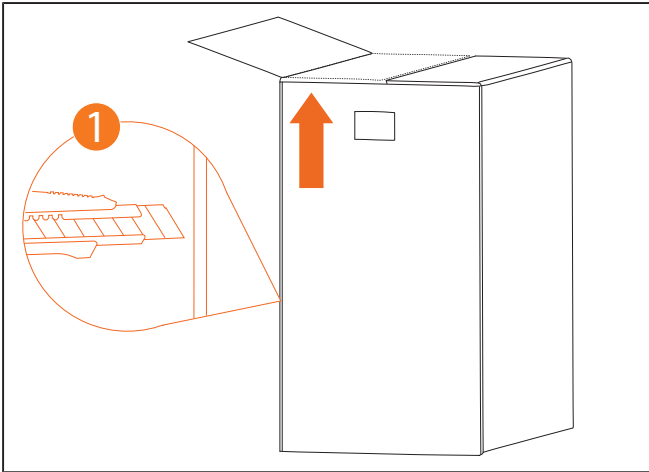

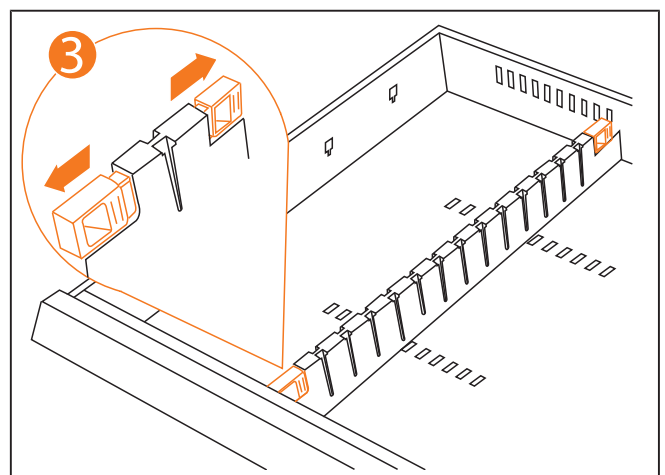
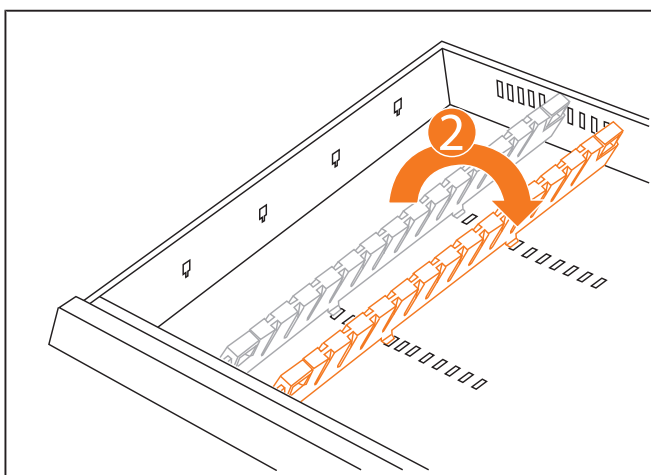
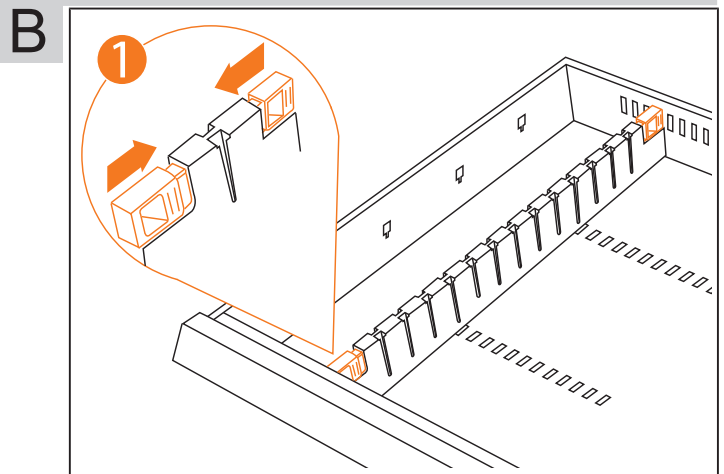
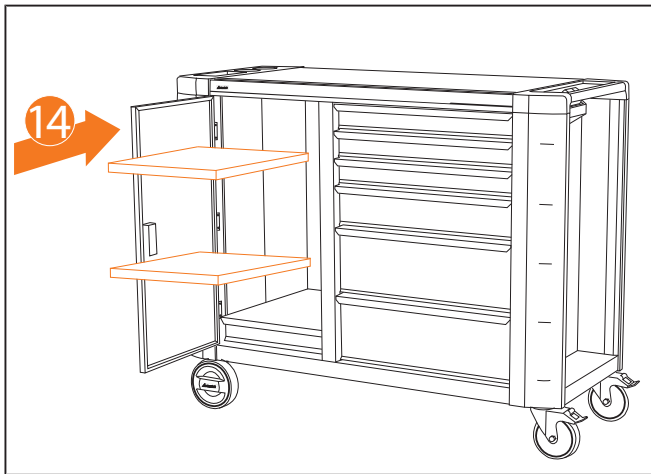
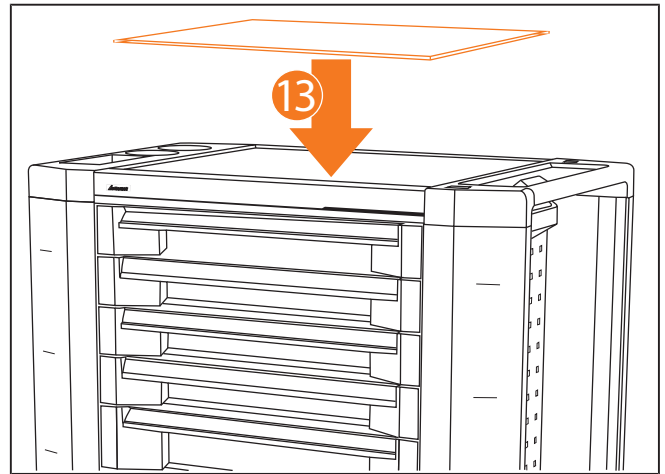
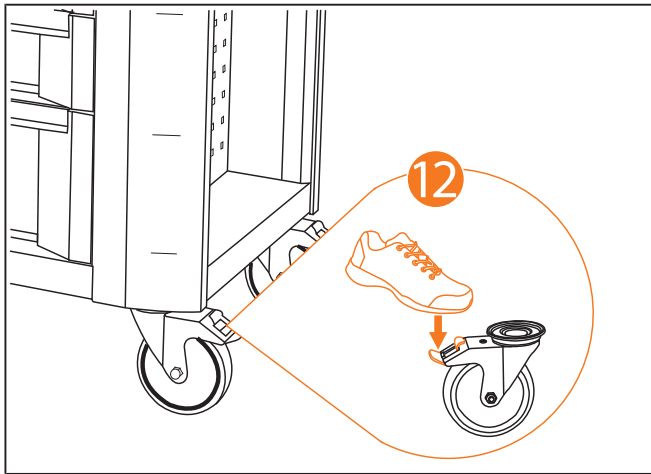
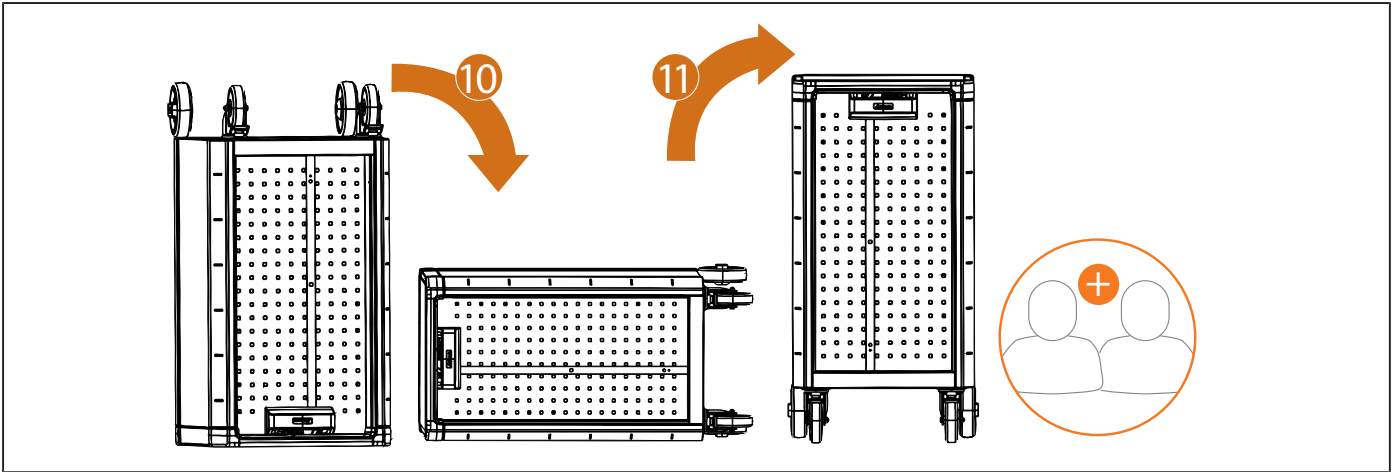

C

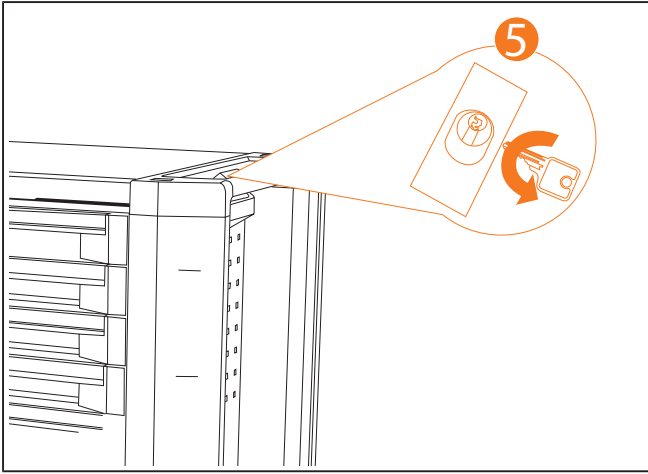
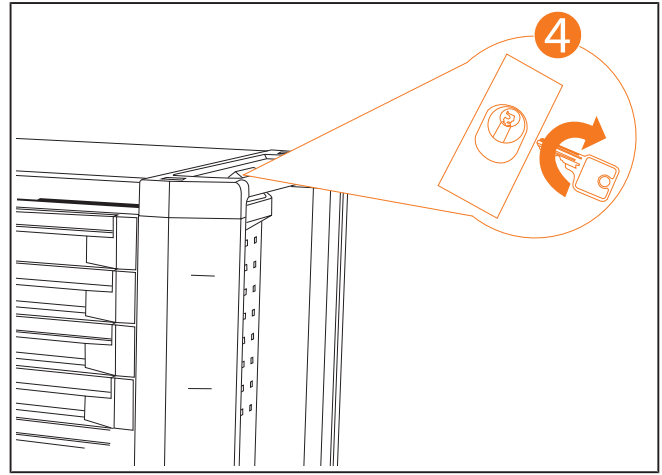
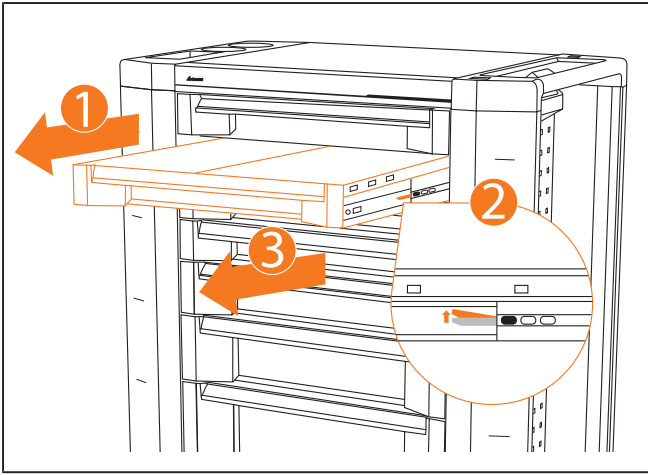

D

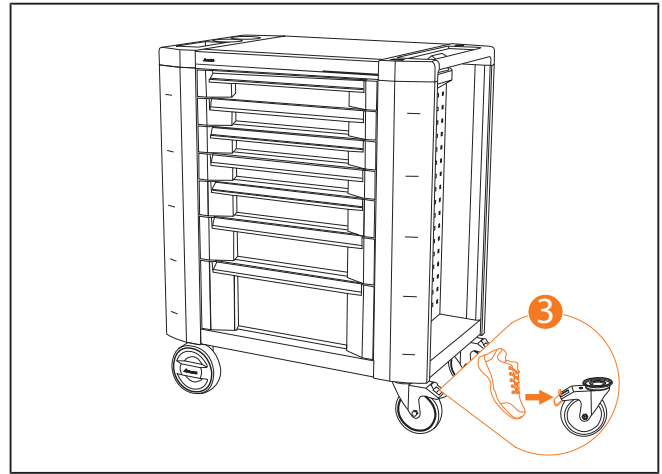
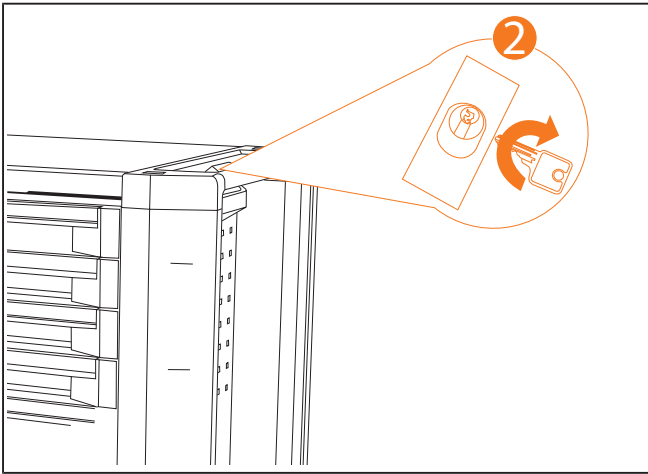
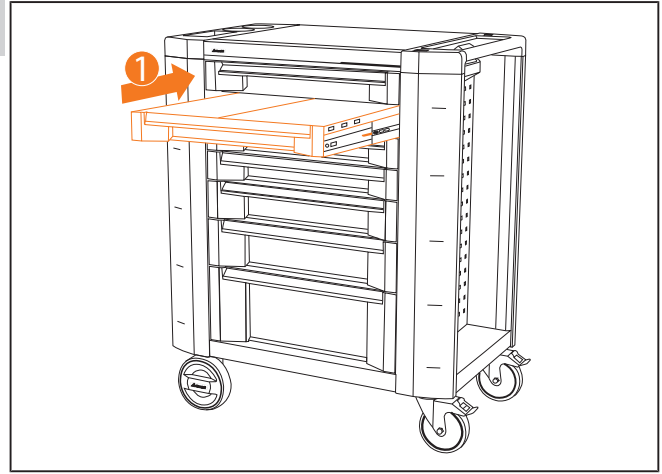



Inhaltsverzeichnis

<b>1. Identifikationsdaten .....</b>	<b>7</b>
<b>2. Allgemeine Hinweise .....</b>	<b>7</b>
2.1. Symbole und Darstellungsmittel .....	7
<b>3. Geräteübersicht.....</b>	<b>7</b>
3.1. Werkstattwagen (914540, 914550), ToolCar (914520, 914524, 914590) .....	7
3.2. ToolTruck (914560, 914564, 914568).....	7
3.3. Rollwerkbank (914580, 914582) .....	7
<b>4. Sicherheit .....</b>	<b>7</b>
4.1. Grundlegende Sicherheitshinweise.....	7
4.2. Bestimmungsgemäße Verwendung .....	8
4.3. Sachwidriger Einsatz .....	8
<b>5. Lieferumfang .....</b>	<b>8</b>
<b>6. Inbetriebnahme.....</b>	<b>8</b>
6.1. Rollenmontage.....	8
6.2. Schlitztrennleisten positionieren.....	8
6.3. Werkstattwagen und Rollwerkbank schieben .....	8
<b>7. Technische Daten .....</b>	<b>9</b>
7.1. Werkstattwagen, ToolCar .....	9
7.2. Rollwerkbank, ToolTruck.....	9

## 1. Identifikationsdaten

Hersteller	Hoffmann Supply Chain GmbH Franz-Hoffmann-Str. 3 90431 Nürnberg Deutschland
Marke	GARANT
Version der Bedienungsanleitung	02 Originalbedienungsanleitung
Erstellungsdatum	06/2020

Art-Nr.	Größe	Bezeichnung
914520	5, 6, 7, 8, 10	Werkstattwagen ToolCar mit Vollauszug-Schubladen
914524	5, 6, 7, 8, 10	Werkstattwagen ToolCar mit Vollauszug-Schubladen und ComfortClose
914540	5, 6, 7, 8, 10	Werkstattwagen mit Vollauszug-Schubladen
914550	6	Werkstattwagen mit beidseitig ausziehbaren Schubladen
914590	6, 7, 8	Werkstattwagen XL ToolCar mit Vollauszug-Schubladen
914560	6, 8	Rollwerkbank ToolTruck mit Vollauszug-Schubladen
914564	6, 8	Rollwerkbank ToolTruck mit Vollauszug-Schubladen und ComfortClose
914568	6, 8	Rollwerkbank ToolTruck mit Vollauszug-Schubladen und Bambus-Arbeitsplatte
914580	5	Rollwerkbank mit Vollauszug-Schubladen
914582	5	Rollwerkbank mit beidseitig ausziehbaren Schubladen

## 2. Allgemeine Hinweise



Bedienungsanleitung lesen, beachten, für späteres Nachschlagen aufbewahren und jederzeit verfügbar halten.

### 2.1. SYMBOLE UND DARSTELLUNGSMITTEL

Warnsymbol	Bedeutung
<b>GEFAHR</b>	Kennzeichnet eine Gefahr, die zu Tod oder schwerer Verletzung führt, wenn sie nicht vermieden wird.
<b>WARNUNG</b>	Kennzeichnet eine Gefahr, die zu Tod oder schwerer Verletzung führen kann, wenn sie nicht vermieden wird.
<b>VORSICHT</b>	Kennzeichnet eine Gefahr, die zu einer leichten oder mittleren Verletzung führen kann, wenn sie nicht vermieden wird.
<b>ACHTUNG</b>	Kennzeichnet eine Gefahr, die zu Sachschäden führen kann, wenn sie nicht vermieden wird.
<b>i</b>	Kennzeichnet nützliche Tipps und Hinweise sowie Informationen für einen effizienten und störungsfreien Betrieb.

## 3. Geräteübersicht

### 3.1. WERKSTATTWAGEN (914540, 914550), TOOLCAR (914520, 914524, 914590)

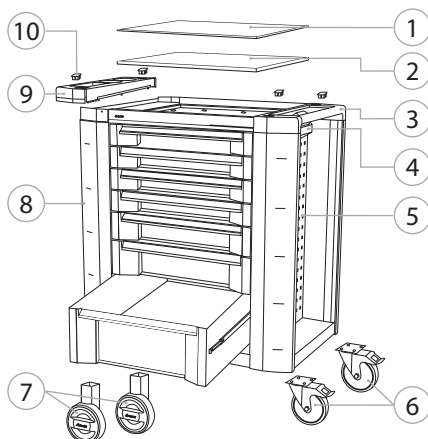

### 3.2. TOOLTRUCK (914560, 914564, 914568)

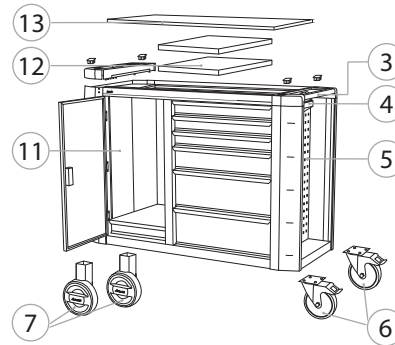

### 3.3. ROLLWERKBANK (914580, 914582)

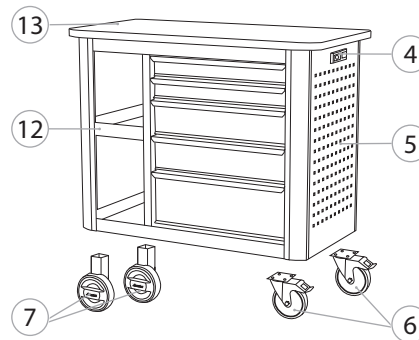

1 Ablage	8 Seitenfach verriegelbar*
2 Metallplatte	9 Kleinteilefächer mit Dosenhalter
3 2K-Haptoprene®-Handgriff	10 Abdeckkappen
4 Zentralverschluss	11 Schrankabteil
5 Lochblechwand	12 Fachböden oder Ablageböden
6 Lenkrollen mit Feststellbremsen	13 HDPE- oder Bambus-Arbeitsplatte
7 Bockrollen	

\*Nur bei ToolCar im Lieferumfang enthalten.

## 4. Sicherheit

### 4.1. GRUNDLEGENDE SICHERHEITSHINWEISE

#### Kippender Werkstattwagen oder Rollwerkbank

Verletzungsgefahr an Händen, Füßen und Körper durch ungesicherte herabfallende Gegenstände sowie Kippgefahr des Werkstattwagens oder Rollwerkbanks durch falsches Beladen.

- » Fußschutz, Schutzhandschuhe tragen.
- » Werkstücke nicht ungesichert lagern.
- » Bei Transport keine Gegenstände auf Arbeitsplatte legen.
- » Schieben oder Transportieren nur mit geschlossenen, verriegelten Schubladen und Schrankabteil.
- » Maximale Tragfähigkeit der einzelnen Schubladen, Ablageböden und Arbeitsplatte beachten
- » Maximale Tragfähigkeit des Werkstattwagens oder der Rollwerkbank beachten.
- » Schwere Werkzeuge in unteren Schubladen aufbewahren.
- » Nicht mehrere Schubladen gleichzeitig öffnen.

#### Unbeabsichtigtes Rollen

Verletzungsgefahr durch Überrollen aufgrund ungesichertem Werkstattwagen oder Rollwerkbank.

- » Nicht in Bereichen mit Steigung oder Gefälle verwenden.
- » Vor Arbeiten Feststellbremsen an Lenkrollen betätigen.





**4.2. BESTIMMUNGSGEMÄSSE VERWENDUNG**

- Für mobile Arbeiten vor Ort.
- Geeignet für den industriellen und privaten Gebrauch.
- Schubladen zur Aufbewahrung von Werkzeugen.
- Ablageböden zur Aufbewahrung von Werkstücken und Werkzeugen.
- Nur mit zugelassenen Zubehörteilen der Hoffmann Group modifizieren und umbauen.
- Schraubstöcke (Option) nur auf Bambus-Arbeitsplatte montieren. Montageanleitung des Schraubstocks beachten.

**4.3. SACHWIDRIGER EINSATZ**

- Nicht auf Werkstattwagen oder Rollwerkbank stellen oder setzen. Keine Personen befördern.
- Keine eigenmächtigen Umbauten und Modifizierungen tätigen.
- Werkstattwagen und Rollwerkbank keinen Stößen aussetzen.

## 5. Lieferumfang

Im Lieferumfang enthalten		
	Menge	
	12 ×	Schrauben mit abgeflachtem Halbrundkopf und Innensechskant
	12 ×	Unterlegscheiben
	2 ×	Lenkrollen mit Feststellbremsen
	2 ×	Bockrollen
Benötigtes Werkzeug für Montage der Bock- und Lenkrollen*		
		Innensechskantschlüssel 5 mm

\*nicht im Lieferumfang enthalten

## 6. Inbetriebnahme

**⚠ VORSICHT****Quetschgefahr bei Montagearbeiten**

Quetschgefahr der Füße und Hände bei Montagearbeiten sowie beim Schließen der Schubladen.

- » Fußschutz, Schutzhandschuhe tragen.
- » Für festen Stand sorgen.
- » Vor Arbeiten Feststellbremsen an Lenkrollen betätigen.
- » Aufbau von Werkstattwagen und Rollwerkbank mithilfe von zwei Personen.

**6.1. ROLLENMONTAGE**

(Abb. A)

**i** Zur Vermeidung von optischen Schäden am Produkt, Verpackungskartonage als Unterlage verwenden.

- ✓ Transportverpackung mit Pfeil nach oben ausrichten und entfernen.
- 1. Nur Werkstattwagen: Ablage herunternehmen.
- 2. Nur ToolTruck: Ablageböden aus Schrankabteil entnehmen.
- 3. Vier Rollen aus Schublade oder Seitenfach von Werkstattwagen oder Rollwerkbank entnehmen.
- 4. Schubladen sowie optionales Seitenfach abschließen, Schlüssel abziehen.
- 5. Werkstattwagen oder Rollwerkbank auf Kopf stellen.
- 6. Zwei Lenkrollen sowie zwei Bockrollen mit Innensechskantschlüssel (5 mm) festschrauben.
  - » Vierkantrohre der Bockrollen nach innen ausrichten.
- 7. Werkstattwagen oder Rollwerkbank auf montierte Rollen stellen.

- 8. Beide Lenkrollen durch Betätigen der Feststellbremsen blockieren.
- 9. Nur Werkstattwagen: Ablage auflegen.
- 10. Nur ToolTruck: Ablageböden in Schrankabteil einsetzen.

**6.2. SCHLITZTRENNLEISTEN POSITIONIEREN**

(Abb. B)

**i** Für Schubladen in Höhe 200 mm, Schlitztrennleisten Nr. 951520 (Gr. 125) verwenden.

1. Seitliche Verriegelung nach innen schieben.
2. Schlitztrennleiste zur Seite kippen und entnehmen.
3. Schlitztrennleiste gekippt in gewünschte Lochung einsetzen und ausrichten.
4. Seitliche Verriegelung nach außen schieben.

**6.3. WERKSTATTWAGEN UND ROLLWERKBANK SCHIEBEN****⚠ VORSICHT****Kollision mit Werkstattwagen oder Rollwerkbank**

Quetschgefahr des Körpers durch Kollision mit Werkstattwagen oder Rollwerkbank.

- » Schiebe- und Transportwege sichern.
- » Kein Aufenthalt von Personen in Fahrtrichtung.

1. Schubladen und optionales Seitenfach abschließen.
2. Schiebe- und Transportwege sichern.
3. Feststellbremsen an beiden Lenkrollen lösen.
4. Werkstattwagen oder Rollwerkbank schieben.



## 7. Technische Daten

### 7.1. WERKSTATTWAGEN, TOOLCAR

Art-Nr.		914520	914524	914540	914550	914590
Höhe	mm	1000	1000	1000	1000	1100
Breite	mm	800	800	800	800	820
Tiefe	mm	500	500	500	500	600
<b>Schubladen</b>						
Nutzbreite	mm	500	500	500	500	500
Nutztiefe	mm	400	400	400	400	500
Auszug	%	100	100	100	75	100
Zentralverschluss		X	X	X	X	X
Zentralverschluss inkl. Seitenfach		X	X	-	-	X
<b>Leergewicht</b>						
Gr. 5	kg	74,1	74,1	68,2	-	-
Gr. 6	kg	77,7	77,7	71,4	71	88
Gr. 7	kg	81	81	75	-	97
Gr. 8	kg	85	84,4	78,2	-	99
Gr. 10	kg	90,4	90,8	86	-	-
<b>Maximales Gesamtgewicht</b>						
	kg	510	510	510	510	600
<b>Maximale Tragfähigkeit je Schublade</b>						
Gr. 5	kg	40	30	40	-	-
Gr. 6	kg	40	30	40	40	50
Gr. 7	kg	40	30	40	-	50
Gr. 8	kg	40	30	40	-	50
Gr. 10	kg	40	30	40	-	-
<b>Maximale Tragfähigkeit Arbeitsplatte bei voller Beladung</b>						
Gr. 5	kg	235,9	285,9	241,8	-	-
Gr. 6	kg	192,3	252,3	198,6	180	212
Gr. 7	kg	149	219	155	-	153
Gr. 8	kg	105	185,6	111,8	-	101
Gr. 10	kg	19,6	119,2	24	-	-

### 7.2. ROLLWERKBANK, TOOLTRUCK

Art-Nr.		914560	914564	914568	914580	914582
Höhe	mm	1000	1000	1000	900	900
Breite	mm	1195	1195	1195	1000	1000
Tiefe	mm	500	500	500	525	525
<b>Schubladen</b>						
Nutzbreite	mm	500	500	500	500	500
Nutztiefe	mm	400	400	400	400	400
Auszug	%	100	100	100	100	75
Zentralverschluss		X	X	X	X	X
Zentralverschluss inkl. Seitenfach		-	-	-	-	-
<b>Leergewicht</b>						
Gr. 5	kg	-	-	-	64	63,4
Gr. 6	kg	94,4	93,7	97,1	-	-
Gr. 7	kg	-	-	-	-	-
Gr. 8	kg	101,7	100,7	104	-	-
Gr. 10	kg	-	-	-	-	-
<b>Maximales Gesamtgewicht</b>						
	kg	510	510	510	510	510
<b>Maximale Tragfähigkeit je Schublade und Ablageboden</b>						
Gr. 5	kg	-	-	-	40	40
Gr. 6	kg	40	30	40	-	-
Gr. 7	kg	-	-	-	-	-
Gr. 8	kg	40	30	40	-	-
Gr. 10	kg	-	-	-	-	-
Ablageboden	kg	20	20	20	20	20
<b>Maximale Tragfähigkeit Arbeitsplatte bei voller Beladung</b>						
Gr. 5	kg	-	-	-	226	226,6
Gr. 6	kg	135,6	196,3	132,9	-	-
Gr. 7	kg	-	-	-	-	-
Gr. 8	kg	48,3	129,3	46	-	-
Gr. 10	kg	-	-	-	-	-

Contents

<b>1. Identification data</b>	<b>11</b>
<b>2. General instructions</b>	<b>11</b>
2.1. Symbols and means of representation	11
<b>3. Device overview</b>	<b>11</b>
3.1. Roller cabinet (914540, 914550), ToolCar (914520, 914524, 914590)	11
3.2. ToolTruck (914560, 914564, 914568)	11
3.3. Mobile workbench (914580, 914582)	11
<b>4. Safety</b>	<b>11</b>
4.1. Essential safety instructions	11
4.2. Intended use	12
4.3. Use contrary to the intended purpose	12
<b>5. Scope of supply</b>	<b>12</b>
<b>6. Preparation for use</b>	<b>12</b>
6.1. Attaching the rollers	12
6.2. Positioning the slotted partitions	12
6.3. Pushing roller cabinets and mobile workbenches	12
<b>7. Technical data</b>	<b>13</b>
7.1. Roller cabinet, ToolCar	13
7.2. Mobile workbench, ToolTruck	13

en

## 1. Identification data

Manufacturer	Hoffmann Supply Chain GmbH Franz-Hoffmann-Str. 3 90431 Nuremberg Germany
Brand	GARANT
Version of the instruction manual	02 Translation of the original instruction manual
Date created	06/2020

Art. No.	Size	Designation
914520	5, 6, 7, 8, 10	ToolCar roller cabinet with full extension drawers
914524	5, 6, 7, 8, 10	ToolCar roller cabinet with full extension drawers and ComfortClose
914540	5, 6, 7, 8, 10	Roller cabinet with full extension drawers
914550	6	Roller cabinet with drawers which pull out from both sides
914590	6, 7, 8	ToolCar XL roller cabinet with full extension drawers
914560	6, 8	ToolTruck mobile workbench with full extension drawers
914564	6, 8	ToolTruck mobile workbench with full extension drawers and ComfortClose
914568	6, 8	ToolTruck mobile workbench with full extension drawers and bamboo worktop
914580	5	Mobile workbench with full extension drawers
914582	5	Mobile workbench with drawers which pull out from both sides

## 2. General instructions



Read the instructions for use, follow them and keep them available for later reference.

### 2.1. SYMBOLS AND MEANS OF REPRESENTATION

Warning symbol	Meaning
<b>DANGER</b>	Indicates a hazard which if not avoided will lead to death or serious injury.
<b>WARNING</b>	Indicates a hazard which if not avoided may lead to death or serious injury.
<b>CAUTION</b>	Indicates a hazard which if not avoided may lead to minor or moderate injury.
<b>NOTICE</b>	Indicates a hazard which if not avoided may lead to damage to property.
<b>i</b>	Indicates useful tips and instructions together with information for efficient and problem-free operation.

## 3. Device overview

### 3.1. ROLLER CABINET (914540, 914550), TOOLCAR (914520, 914524, 914590)

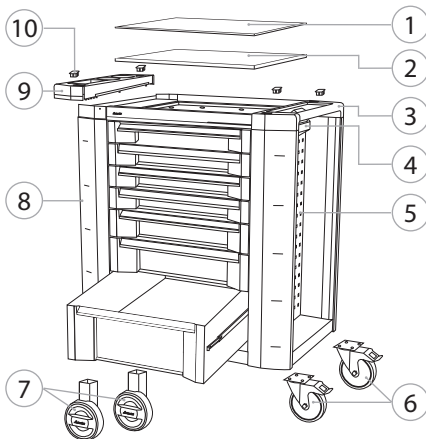

### 3.2. TOOLTRUCK (914560, 914564, 914568)

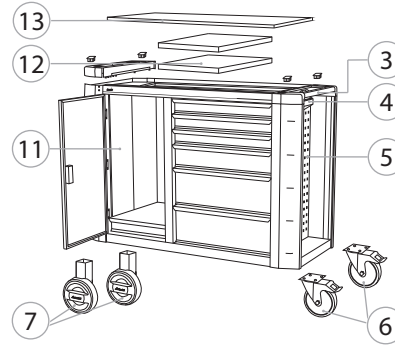

### 3.3. MOBILE WORKBENCH (914580, 914582)

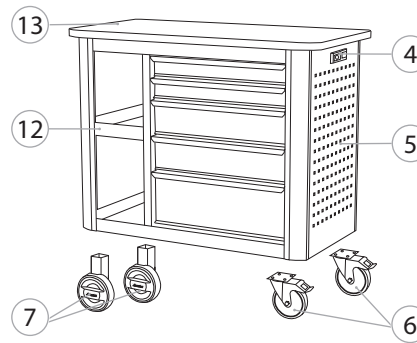

1	Tray	8	Lockable side compartment*
2	Metal plate	9	Compartments for small parts with can holders
3	2-component Haptoprene® handle	10	Cover caps
4	Central locking	11	Cupboard section
5	Perforated panel	12	Shelves or storage shelves
6	Castors with parking brakes	13	HDPE or bamboo worktop
7	Fixed wheels		

\*Supplied only with the ToolCar.

## 4. Safety

### 4.1. ESSENTIAL SAFETY INSTRUCTIONS

#### Tipping roller cabinet or mobile workbench

Risk of injury to hands, feet and body due to unrestrained objects falling and risk of the roller cabinet or mobile workbench tipping due to incorrect loading.

- » Wear safety shoes and safety gloves.
- » Do not store workpieces unsecured.
- » Ensure during transport that no objects are present on the worktop.
- » Ensure during movement and transport that all drawers and cupboard doors are closed and locked.
- » Comply with the maximum load capacity of the individual drawers, storage shelves and worktops
- » Comply with the maximum load capacity of the roller cabinet or mobile workbench.
- » Store heavy workpieces in the bottom drawer.
- » Do not open several drawers at once.

#### Unintentional rolling away

Risk of injury due to being run over because the roller cabinet or mobile workbench was not secured.

- » Not for use in areas where the floor slopes upwards or downwards.
- » Before starting work, apply the parking brakes on the castors.





**4.2. INTENDED USE**

- For mobile work on site.
- Suitable for industrial and private use.
- Drawers for storage of tools.
- Storage shelf for storage of workpieces and tools.
- Use exclusively approved Hoffmann Group accessories for modification or rebuilding.
- Mount the (optional) vice only on the bamboo worktop. Comply with the installation instructions for the vice.

**4.3. USE CONTRARY TO THE INTENDED PURPOSE**

- Do not stand or sit on the roller cabinet or mobile workbench. Not for transporting people.
- Do not make any unauthorised changes or modifications.
- Do not subject the roller cabinet or mobile workbench to impacts.

5. Scope of supply

Included in scope of supply		
	Quantity	
	12 ×	Screws with raised head and hex socket
	12 ×	Washers
	2 ×	Castors with parking brakes
	2 ×	Fixed wheels
Tool required for fitting fixed wheels and castors*		
	5 mm hexagon L-wrench	

\* not included in the scope of supply

6. Preparation for use

**⚠ CAUTION**

**Crush hazard during assembly work**

Crush hazard for the hands and feet during assembly work and when closing the drawers.

- » Wear safety shoes and safety gloves.
- » Make sure the workbench is standing securely.
- » Before starting work, apply the parking brakes on the castors.
- » Assembly of the roller cabinet and mobile workbench requires two persons.

**6.1. ATTACHING THE ROLLERS**

(Fig. A)

**i** To avoid damaging the visual appearance of the product, use the cardboard packaging as an underlay.

- ✓ Pull the arrowed transport restraints out upwards and remove them.
- 1. Only for the roller cabinet: Take off the tray.
- 2. Only for the ToolTruck: Remove the storage shelves from the cupboard section.
- 3. Take the four rollers from the drawer or side compartment on the roller cabinet or mobile workbench.
- 4. Lock the drawer or optional side compartment, remove the key.
- 5. Turn the roller cabinet or mobile workbench upside down.
- 6. Using the hexagon L-wrench (5 mm), attach the two castors and two fixed wheels.
  - » The rectangular hollow section for the fixed wheels is on the inside.
- 7. Turn the roller cabinet or mobile workbench the right way up, stand it on its rollers.

- 8. Lock both castors by applying the parking brakes.
- 9. Only for the roller cabinet: Put the tray into position.
- 10. Only for the ToolTruck: Install the storage shelves in the cupboard section.

**6.2. POSITIONING THE SLOTTED PARTITIONS**

(Fig. B)

**i** For drawers 200 mm high, use slotted partitions No. 951520 size 125.

- 1. Push the lateral locking inwards.
- 2. Tilt the slotted partition aside and remove it.
- 3. Insert the tilted slotted partition into the desired holes and align it.
- 4. Push the lateral locking outwards.

**6.3. PUSHING ROLLER CABINETS AND MOBILE WORKBENCHES**

**⚠ CAUTION**

**Collisions with a roller cabinet or mobile workbench**

Crush hazard for the body in the event of collision with a roller cabinet or mobile workbench.

- » Make sure the paths for movement and transport are clear.
- » No persons must be present in the direction of travel.

- 1. Lock the drawers and optional side compartment.
- 2. Make sure the paths for movement and transport are clear.
- 3. Release the parking brakes on both castors.
- 4. Push the roller cabinet or mobile workbench.

## 7. Technical data

### 7.1. ROLLER CABINET, TOOLCAR

Art. No.		914520	914524	914540	914550	914590
Height	mm	1000	1000	1000	1000	1100
Width	mm	800	800	800	800	820
Depth	mm	500	500	500	500	600
<b>Drawers</b>						
Usable width	mm	500	500	500	500	500
Usable depth	mm	400	400	400	400	500
Extension	%	100	100	100	75	100
Central locking		X	X	X	X	X
Central locking incl. side compartment		X	X	-	-	X
<b>Tare weight</b>						
Size 5	kg	74.1	74.1	68.2	-	-
Size 6	kg	77.7	77.7	71.4	71	88
Size 7	kg	81	81	75	-	97
Size 8	kg	85	84.4	78.2	-	99
Size 10	kg	90.4	90.8	86	-	-
<b>Maximum total weight</b>						
	kg	510	510	510	510	600
<b>Maximum load capacity per drawer</b>						
Size 5	kg	40	30	40	-	-
Size 6	kg	40	30	40	40	50
Size 7	kg	40	30	40	-	50
Size 8	kg	40	30	40	-	50
Size 10	kg	40	30	40	-	-
<b>Maximum load capacity of the worktop when fully loaded</b>						
Size 5	kg	235.9	285.9	241.8	-	-
Size 6	kg	192.3	252.3	198.6	180	212
Size 7	kg	149	219	155	-	153
Size 8	kg	105	185.6	111.8	-	101
Size 10	kg	19.6	119.2	24	-	-

### 7.2. MOBILE WORKBENCH, TOOLTRUCK

Art. No.		914560	914564	914568	914580	914582
Height	mm	1000	1000	1000	900	900
Width	mm	1195	1195	1195	1000	1000
Depth	mm	500	500	500	525	525
<b>Drawers</b>						
Usable width	mm	500	500	500	500	500
Usable depth	mm	400	400	400	400	400
Extension	%	100	100	100	100	75
Central locking		X	X	X	X	X
Central locking incl. side compartment		-	-	-	-	-
<b>Tare weight</b>						
Size 5	kg	-	-	-	64	63.4
Size 6	kg	94.4	93.7	97.1	-	-
Size 7	kg	-	-	-	-	-
Size 8	kg	101.7	100.7	104	-	-
Size 10	kg	-	-	-	-	-
<b>Maximum total weight</b>						
	kg	510	510	510	510	510
<b>Maximum load capacity per drawer and storage shelf</b>						
Size 5	kg	-	-	-	40	40
Size 6	kg	40	30	40	-	-
Size 7	kg	-	-	-	-	-
Size 8	kg	40	30	40	-	-
Size 10	kg	-	-	-	-	-
Storage shelf	kg	20	20	20	20	20
<b>Maximum load capacity of the worktop when fully loaded</b>						
Size 5	kg	-	-	-	226	226.6
Size 6	kg	135.6	196.3	132.9	-	-
Size 7	kg	-	-	-	-	-
Size 8	kg	48.3	129.3	46	-	-
Size 10	kg	-	-	-	-	-

## Obsah

<b>1. Identifikační data .....</b>	<b>15</b>
<b>2. Obecné pokyny.....</b>	<b>15</b>
2.1. Symboly a zobrazovací prostředky .....	15
<b>3. Přehled přístroje.....</b>	<b>15</b>
3.1. Dílenský vozík (914540, 914550), ToolCar (914520, 914524, 914590).....	15
3.2. ToolTruck (914560, 914564, 914568).....	15
3.3. Pojízdný pracovní stůl (914580, 914582) .....	15
<b>4. Bezpečnost.....</b>	<b>15</b>
4.1. Základní bezpečnostní pokyny .....	15
4.2. Stanovené použití .....	16
4.3. Nesprávné použití .....	16
<b>5. Rozsah dodávky .....</b>	<b>16</b>
<b>6. Uvedení do provozu.....</b>	<b>16</b>
6.1. Montáž koleček .....	16
6.2. Umístění dělicích drážek.....	16
6.3. Posunování dílenského vozíku a pojízdného pracovního stolu.....	16
<b>7. Technické údaje.....</b>	<b>17</b>
7.1. Dílenský vozík, ToolCar .....	17
7.2. Pojízdný pracovní stůl, ToolTruck.....	17

## 1. Identifikační data

Výrobce	Hoffmann Supply Chain GmbH Franz-Hoffmann-Str. 3 90431 Nürnberg Německo
Značka	GARANT
Verze návodu k obsluze	02 Překlad původního návodu k použití
Datum výroby	06/2020

### Výr. č. Velikost Označení

914520	5, 6, 7, 8, 10	Dílenský vozík ToolCar s plně výsuvnými zásuvkami
914524	5, 6, 7, 8, 10	Dílenský vozík ToolCar s plně výsuvnými zásuvkami a comfortClose
914540	5, 6, 7, 8, 10	Dílenský vozík s plně výsuvnými zásuvkami
914550	6	Dílenský vozík s oboustranně výsuvnými zásuvkami
914590	6, 7, 8	Dílenský vozík ToolCar XL s plně výsuvnými zásuvkami
914560	6, 8	Pojízdny pracovní stůl ToolTruck s plně výsuvnými zásuvkami
914564	6, 8	Pojízdny pracovní stůl ToolTruck s plně výsuvnými zásuvkami a comfortClose
914568	6, 8	Pojízdny pracovní stůl ToolTruck s plně výsuvnými zásuvkami a bambusovou pracovní deskou
914580	5	Pojízdny pracovní stůl s plně výsuvnými zásuvkami
914582	5	Pojízdny pracovní stůl s oboustranně výsuvnými zásuvkami

## 2. Obecné pokyny



Návod k obsluze si přečtěte, dodržujte ho, uschovejte pro pozdější použití a mějte ho vždy po ruce.

### 2.1. SYMBOLY A ZOBRAZOVACÍ PROSTŘEDKY

Výstražný symbol	Význam
<b>NEBEZPEČÍ</b>	Označuje nebezpečí, které vede k úmrtí nebo těžkému zranění, pokud se mu nepředejde.
<b>VAROVÁNÍ</b>	Označuje nebezpečí, které může vést k úmrtí nebo těžkému zranění, pokud se mu nepředejde.
<b>UPOZORNĚNÍ</b>	Označuje nebezpečí, které může vést k lehkému nebo střednímu zranění, pokud se mu nepředejde.
<b>OZNÁMENÍ</b>	Označuje nebezpečí, které může vést k věcným škodám, pokud se mu nepředejde.
<b>i</b>	Označuje užitečné tipy a upozornění a informace pro efektivní a bezporuchový provoz.

## 3. Přehled přístroje

### 3.1. DÍLENSKÝ VOZÍK (914540, 914550), TOOLCAR (914520, 914524, 914590)

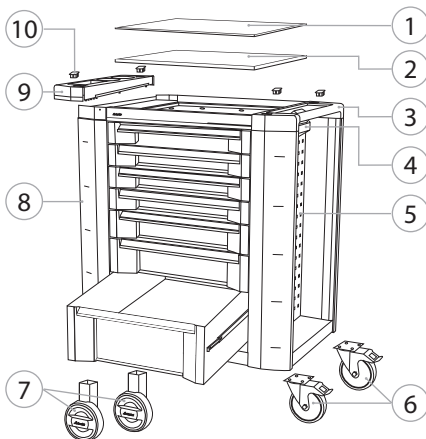

### 3.2. TOOLTRUCK (914560, 914564, 914568)

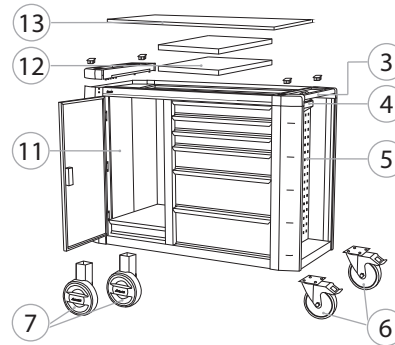

### 3.3. POJÍZDNÝ PRACOVNÍ STŮL (914580, 914582)

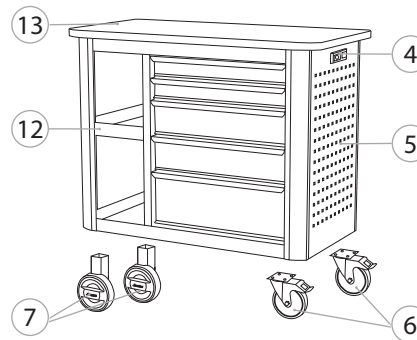

1	Odkládací police	8	Boční přihrádka, uzavíratelná*
2	Kovová destička	9	Přihrádka na malé díly s držákem plechovek
3	Zsložková rukojeť Haptoprene®	10	Krytky
4	Centrální zamykání	11	Skříňový oddíl
5	Příčka z děrovaného plechu	12	Police nebo odkládací poličky
6	Řiditelná kolečka s brzdami	13	Pracovní deska z HDPE nebo bambusu
7	Kolečka		

\*Obsahem dodávky jen u ToolCar.

## 4. Bezpečnost

### 4.1. ZÁKLADNÍ BEZPEČNOSTNÍ POKYNY

#### Překlopení dílenského vozíku nebo pojízdného pracovního stolu

Nebezpečí poranění rukou, noh a těla nezajištěnými padajícími předměty a také nebezpečí překlopení dílenského vozíku nebo pojízdného pracovního stolu při chybném naložení.

- » Noste ochranu nohou, ochranné rukavice.
- » Obrobky neskladujte bez zajištění.
- » Při přepravě nedávejte na pracovní desku žádné předměty.
- » Přesouvání nebo přeprava jen se zavřenými, zablokovanými zásuvkami a skříňovým oddílem.
- » Dodržujte maximální nosnost jednotlivých zásuvek, odkládacích polic a pracovní desky
- » Dodržujte maximální nosnost dílenského vozíku nebo pojízdného pracovního stolu.
- » Těžké nástroje skladujte ve spodních zásuvkách.
- » Neotvírejte několik zásuvek současně.

#### Neúmyslný posun

Nebezpečí poranění přejetím v důsledku nezajištěného dílenského vozíku nebo pojízdného pracovního stolu.

- » Nepoužívejte v oblasti se stoupáním nebo sklonem.
- » Před prací stiskněte parkovací brzdy na řídicích kolečkách.

**4.2. STANOVENÉ POUŽITÍ**

- Pro mobilní práce na místě.
- Vhodná pro průmyslové i soukromé použití.
- Zásuvky pro uložení nástrojů.
- Odkládací police pro uložení obrobků a nástrojů.
- Modifikace a přestavba je povolena pouze se schválenými díly příslušenství Hoffmann Group.
- Svěráky (volitelně) montujte jen na bambusovou pracovní desku. Dodržujte návod k montáži svěráku.

**4.3. NESPRÁVNÉ POUŽITÍ**

- Nestoupejte nebo nesedejte na dílenský vozík nebo pojízdný pracovní stůl. Nepřevážíte osoby.
- Neprovádějte samovolné přestavby a modifikace.
- Zabraňte nárazům dílenského vozíku nebo pojízdného pracovního stolu.

## 5. Rozsah dodávky

Rozsahem dodávky		
	Množství	
	12 ×	Šrouby se zploštělou půlkulatou hlavou a vnitřním šestihranem
	12 ×	Podložky
	2 ×	Řiditelná kolečka s brzdami
	2 ×	Kolečka
Potřebné nářadí k montáži koleček a říditelných koleček*		
	Inbusový klíč 5 mm	

\*není rozsahem dodávky

## 6. Uvedení do provozu

**⚠ UPOZORNĚNÍ****Nebezpečí pohmoždění při montážních pracích**

Nebezpečí pohmoždění nohou a rukou při montážních pracích a při zavírání zásuvek.

- » Noste ochranu nohou, ochranné rukavice.
- » Zajistěte pevnou polohu.
- » Před prací stiskněte parkovací brzdy na řídicích kolečkách.
- » Výstavba dílenského vozíku a pojízdného pracovního stolu pomocí dvou osob.

**6.1. MONTÁŽ KOLEČEK**

(obr. A)

**i** K zabránění optického poškození produktu použijte jako podložku obalový kartón.

- ✓ Přepravní obal vyrovnejte šipkou nahoru a odstraňte.
- 1. Jen dílenský vozík: Sejměte odkládací polici.
- 2. Jen ToolTruck: Sejměte odkládací police ze skříňového oddílu.
- 3. Ze zásuvky nebo boční přihrádky dílenského vozíku nebo pojízdného pracovního stolu vyjměte čtyři kolečka.
- 4. Zásuvky a také volitelnou boční přihrádku uzamkněte a vytáhněte klíč.
- 5. Dílenský vozík nebo pojízdný pracovní stůl obraťte vzhůru nohama.
- 6. Dvě řídicí kolečka a dvě kolečka pevně sešroubujte inbusovým klíčem (5 mm).
  - » Čtyřhranné trubky koleček vyrovnejte směrem dovnitř.
- 7. Dílenský vozík nebo pojízdný pracovní stůl postavte na namontovaná kolečka.
- 8. Zablokujte obě řídicí kolečka stisknutím parkovacích brzd.

- 9. Jen dílenský vozík: Položte odkládací polici.
- 10. Jen ToolTruck: Do skříňového oddílu vložte odkládací police.

**6.2. UMÍSTĚNÍ DĚLICÍCH DRÁŽEK**

(obr. B)

**i** Pro zásuvky vysoké 200 mm použijte dělicích drážek č. 951520 velikost 125.

1. Boční blokování posuňte směrem dovnitř.
2. Dělicí drážku sklopte na stranu a vyjměte.
3. Sklopenou dělicí drážku vložte do požadovaného děrování a vyrovnejte.
4. Boční blokování posuňte směrem ven.

**6.3. POSUNOVÁNÍ DÍLENSKÉHO VOZÍKU A POJÍZDNÉHO PRACOVNÍHO STOLU****⚠ UPOZORNĚNÍ****Kolize s dílenským vozíkem nebo pojízdným pracovním stolem**

Nebezpečí pohmoždění těla při kolizi s dílenským vozíkem nebo pojízdným pracovním stolem.

- » Zajistěte dráhy posunu a přepravní dráhy.
- » Ve směru jízdy se nesmí zdržovat žádné osoby.

1. Zásuvky a volitelnou boční přihrádku uzamkněte.
2. Zajistěte dráhy posunu a přepravní dráhy.
3. Uvolněte parkovací brzdy na obou řídicích kolečkách.
4. Posuňte dílenský vozík nebo pojízdný pracovní stůl.



## 7. Technické údaje

### 7.1. DÍLENSKÝ VOZÍK, TOOLCAR

Výr. č.		914520	914524	914540	914550	914590
Výška	mm	1000	1000	1000	1000	1100
Šířka	mm	800	800	800	800	820
Hloubka	mm	500	500	500	500	600
<b>Zásuvky</b>						
Užitná šířka	mm	500	500	500	500	500
Užitná hloubka	mm	400	400	400	400	500
Výsuv	%	100	100	100	75	100
Centrální zamykání		X	X	X	X	X
Centrální zamykání vč. boční přihrádky		X	X	-	-	X
<b>Vlastní hmotnost</b>						
Vel. 5	kg	74,1	74,1	68,2	-	-
Vel. 6	kg	77,7	77,7	71,4	71	88
Vel. 7	kg	81	81	75	-	97
Vel. 8	kg	85	84,4	78,2	-	99
Vel. 10	kg	90,4	90,8	86	-	-
<b>Maximální celková hmotnost</b>						
	kg	510	510	510	510	600
<b>Maximální nosnost každé zásuvky</b>						
Vel. 5	kg	40	30	40	-	-
Vel. 6	kg	40	30	40	40	50
Vel. 7	kg	40	30	40	-	50
Vel. 8	kg	40	30	40	-	50
Vel. 10	kg	40	30	40	-	-
<b>Maximální nosnost pracovní desky při plném naložení</b>						
Vel. 5	kg	235,9	285,9	241,8	-	-
Vel. 6	kg	192,3	252,3	198,6	180	212
Vel. 7	kg	149	219	155	-	153
Vel. 8	kg	105	185,6	111,8	-	101
Vel. 10	kg	19,6	119,2	24	-	-

### 7.2. POJÍZDNÝ PRACOVNÍ STŮL, TOOLTRUCK

Výr. č.		914560	914564	914568	914580	914582
Výška	mm	1000	1000	1000	900	900
Šířka	mm	1195	1195	1195	1000	1000
Hloubka	mm	500	500	500	525	525
<b>Zásuvky</b>						
Užitná šířka	mm	500	500	500	500	500
Užitná hloubka	mm	400	400	400	400	400
Výsuv	%	100	100	100	100	75
Centrální zamykání		X	X	X	X	X
Centrální zamykání vč. boční přihrádky		-	-	-	-	-
<b>Vlastní hmotnost</b>						
Vel. 5	kg	-	-	-	64	63,4
Vel. 6	kg	94,4	93,7	97,1	-	-
Vel. 7	kg	-	-	-	-	-
Vel. 8	kg	101,7	100,7	104	-	-
Vel. 10	kg	-	-	-	-	-
<b>Maximální celková hmotnost</b>						
	kg	510	510	510	510	510
<b>Maximální nosnost každé zásuvky a odkládací police</b>						
Vel. 5	kg	-	-	-	40	40
Vel. 6	kg	40	30	40	-	-
Vel. 7	kg	-	-	-	-	-
Vel. 8	kg	40	30	40	-	-
Vel. 10	kg	-	-	-	-	-
Odkládací police	kg	20	20	20	20	20
<b>Maximální nosnost pracovní desky při plném naložení</b>						
Vel. 5	kg	-	-	-	226	226,6
Vel. 6	kg	135,6	196,3	132,9	-	-
Vel. 7	kg	-	-	-	-	-
Vel. 8	kg	48,3	129,3	46	-	-
Vel. 10	kg	-	-	-	-	-

## Índice

<b>1. Datos de identificación .....</b>	<b>19</b>
<b>2. Indicaciones generales .....</b>	<b>19</b>
2.1. Símbolos y medios de representación .....	19
<b>3. Vista general del equipo.....</b>	<b>19</b>
3.1. Carro de taller (914540, 914550), ToolCar (914520, 914524, 914590) .....	19
3.2. ToolTruck (914560, 914564, 914568).....	19
3.3. Banco de trabajo sobre ruedas (914580, 914582) .....	19
<b>4. Seguridad.....</b>	<b>20</b>
4.1. Indicaciones de seguridad básicas.....	20
4.2. Uso conforme a lo previsto .....	20
4.3. Utilización indebida.....	20
<b>5. Volumen de suministro.....</b>	<b>20</b>
<b>6. Puesta en marcha .....</b>	<b>20</b>
6.1. Montaje de las ruedas.....	20
6.2. Posicionar los listones separadores ranurados.....	20
6.3. Empujar el carro de taller y el banco de trabajo sobre ruedas.....	20
<b>7. Especificaciones técnicas.....</b>	<b>21</b>
7.1. Carro de taller, ToolCar .....	21
7.2. Banco de trabajo sobre ruedas, ToolTruck.....	21

## 1. Datos de identificación

Fabricante	Hoffmann Supply Chain GmbH Franz-Hoffmann-Str. 3 90431 Núremberg Alemania
Marca	GARANT
Versión del manual de instrucciones	02 Traducción del manual de instrucciones original
Fecha de creación	06/2020

### N.º de Tamaño Denominación art.

914520	5, 6, 7, 8, 10	Carro de taller ToolCar con cajones de extensión total
914524	5, 6, 7, 8, 10	Carro de taller ToolCar con cajones de extensión total y ComfortClose
914540	5, 6, 7, 8, 10	Carro de taller con cajones de extensión total
914550	6	Carro de taller con cajones extraíbles por ambos lados
914590	6, 7, 8	Carro de taller ToolCar XL con cajones de extensión total
914560	6, 8	Banco de trabajo sobre ruedas ToolTruck con cajones de extensión total
914564	6, 8	Banco de trabajo sobre ruedas ToolTruck con cajones de extensión total y ComfortClose
914568	6, 8	Banco de trabajo sobre ruedas ToolTruck con cajones de extensión total y tablero de trabajo de bambú
914580	5	Banco de trabajo sobre ruedas con cajones de extensión total
914582	5	Banco de trabajo sobre ruedas con cajones extraíbles por ambos lados

## 2. Indicaciones generales



Lea, observe y conserve el manual de instrucciones de uso para consultas posteriores, y téngalo siempre a mano.

### 2.1. SÍMBOLOS Y MEDIOS DE REPRESENTACIÓN

Símbolo de advertencia	Significado
PELIGRO	Identifica un peligro que ocasiona la muerte o lesiones graves si no se evita.
ADVERTENCIA	Identifica un peligro que puede ocasionar la muerte o lesiones graves si no se evita.
ATENCIÓN	Identifica un peligro que puede ocasionar lesiones leves o medianamente graves si no se evita.
AVISO	Identifica un peligro que puede ocasionar daños materiales si no se evita.
i	Identifica consejos e indicaciones útiles, así como informaciones, para un funcionamiento eficaz y sin anomalías.

## 3. Vista general del equipo

### 3.1. CARRO DE TALLER (914540, 914550), TOOLCAR (914520, 914524, 914590)

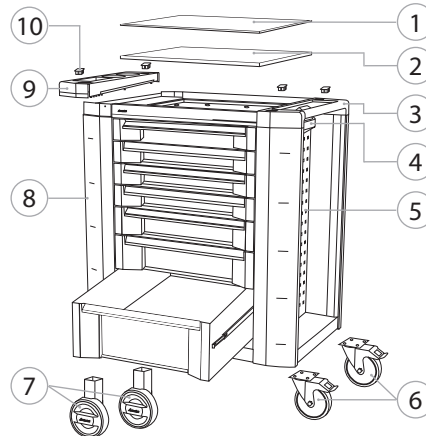

### 3.2. TOOLTRUCK (914560, 914564, 914568)

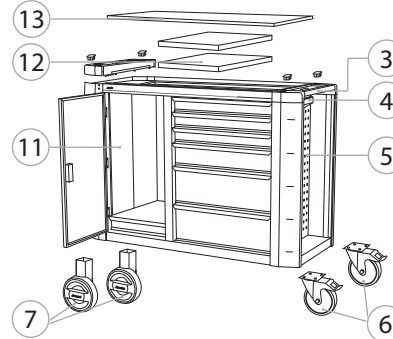

### 3.3. BANCO DE TRABAJO SOBRE RUEDAS (914580, 914582)

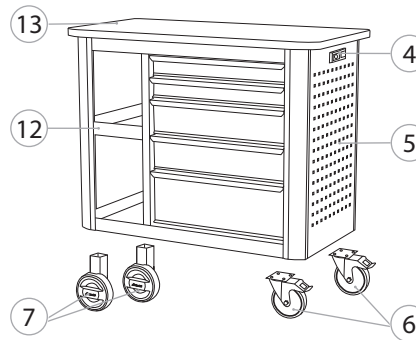

1	Bandeja	8	Compartimento lateral bloqueable*
2	Placa metálica	9	Departamentos para piezas pequeñas con soporte para cajas
3	Mango de Haptoprene® de 2 componentes	10	Capuchones de cubierta
4	Cierre central	11	Compartimento de armario
5	Panel de chapa perforada	12	Cajones o estantes de almacenamiento
6	Rodillos de dirección con frenos de estacionamiento	13	Tablero de trabajo de HDPE o de bambú
7	Ruedas fijas		

\*Contenido en el volumen de suministro solo en ToolCar.

## 4. Seguridad

### 4.1. INDICACIONES DE SEGURIDAD BÁSICAS

#### Vuelco de carro de taller o banco de trabajo sobre ruedas

Peligro de lesiones en manos, pies y cuerpo por la caída de objetos sin protección, así como peligro de vuelco del carro de taller basculante o del banco de trabajo sobre ruedas por carga incorrecta.

- » Utilizar protección para los pies, guantes protectores.
- » No almacenar piezas de trabajo sin asegurarlas.
- » No colocar objetos en el tablero de trabajo durante el transporte.
- » Desplazamiento o transporte solo con los cajones y el compartimento de armario cerrados y bloqueados.
- » Tener en cuenta la capacidad de carga máxima de los distintos cajones, estantes de almacenamiento y tablero de trabajo
- » Tener en cuenta la capacidad de carga máxima del carro de taller o del banco de trabajo sobre ruedas.
- » Guardar las herramientas pesadas en los cajones inferiores.
- » No abrir a la vez varios cajones.

#### Rodadura imprevista

Peligro de lesiones por atropello si el carro de taller o el banco de trabajo sobre ruedas no está asegurado.

- » No utilizar en zonas con pendiente ascendente o descendente.
- » Antes de realizar trabajos accionar los frenos de estacionamiento en los rodillos de dirección.





### 4.2. USO CONFORME A LO PREVISTO

- Para trabajos móviles en el propio lugar.
- Apta para el uso industrial y particular.
- Cajones para guardar herramientas.
- Estante de almacenamiento para guardar piezas de trabajo y herramientas.
- Modificar y reformar solo con accesorios autorizados de Hoffmann Group.
- Montar tornillos de banco (opción) solo en el tablero de trabajo de bambú. Tener en cuenta las instrucciones de montaje del tornillo de banco.

### 4.3. UTILIZACIÓN INDEBIDA

- No subirse ni sentarse en el carro de taller o en el banco de trabajo sobre ruedas. No transportar personas.
- No realizar modificaciones arbitrarias.
- No exponer a choques el carro de taller y el banco de trabajo sobre ruedas.

## 5. Volumen de suministro

Contenido en el volumen de suministro		
	Cantidad	
	12 x	tornillos con cabeza semirredonda plana y hexágono interior
	12 x	arandelas
	2 x	rodillos de dirección con frenos de estacionamiento
	2 x	ruedas fijas

#### Herramientas necesarias para el montaje de las ruedas fijas y los rodillos de dirección\*

 Llave de hexágono interior 5 mm

\* no incluidos en el volumen de suministro

## 6. Puesta en marcha

### ⚠ ATENCIÓN

#### Peligro de aplastamiento en trabajos de montaje

Peligro de aplastamiento de los pies y las manos en trabajos de montaje, así como al cerrar los cajones.

- » Utilizar protección para los pies, guantes protectores.
- » Realizar una colocación segura.
- » Antes de realizar trabajos accionar los frenos de estacionamiento en los rodillos de dirección.
- » Montar el carro de taller y el banco de trabajo sobre ruedas con ayuda de dos personas.

### 6.1. MONTAJE DE LAS RUEDAS

(fig. A)

 Para evitar daños superficiales en el producto utilizar el embalaje de cartón como base.

- ✓ Orientar y retirar el embalaje de transporte con la flecha hacia arriba.
- 1. Solo en el carro de taller: Quitar la bandeja.
- 2. Solo en el ToolTruck: Retirar los estantes de almacenamiento del compartimento de armario.
- 3. Sacar las cuatro ruedas del cajón o del compartimento lateral del carro de taller o del banco de trabajo sobre ruedas.
- 4. Cerrar los cajones, así como el compartimento lateral opcional, y sacar la llave.
- 5. Colocar el carro de taller o el banco de trabajo sobre ruedas en posición invertida.
- 6. Atornillar firmemente dos rodillos de dirección y dos ruedas fijas con la llave de hexágono interior (5 mm).
  - » Orientar los tubos cuadrangulares de las ruedas fijas hacia dentro.
- 7. Colocar el carro de taller o el banco de trabajo sobre ruedas sobre las ruedas montadas.
- 8. Bloquear los dos rodillos de dirección mediante accionamiento de los frenos de estacionamiento.
- 9. Solo en el carro de taller: Colocar la bandeja.
- 10. Solo en el ToolTruck: Colocar los estantes de almacenamiento en el compartimento de armario.

### 6.2. POSICIONAR LOS LISTONES SEPARADORES RANURADOS

(fig. B)

 Para los cajones de 200 mm de altura, utilice los separadores ranurados No. 951520 tamaño 125.

1. Empujar el bloqueo lateral hacia dentro.
2. Inclinarse el listón separador ranurado hacia el lado y retirarlo.
3. Insertar el listón separador ranurado inclinado en el orificio deseado y alinearlo.
4. Empujar el bloqueo lateral hacia fuera.

### 6.3. EMPUJAR EL CARRO DE TALLER Y EL BANCO DE TRABAJO SOBRE RUEDAS

### ⚠ ATENCIÓN

#### Colisión con el carro de taller o el banco de trabajo sobre ruedas

Peligro de aplastamiento del cuerpo por colisión con el carro de taller o el banco de trabajo sobre ruedas.

- » Asegurar las vías de desplazamiento y de transporte.
  - » No deben permanecer personas en la dirección de desplazamiento.
1. Cerrar los cajones y el compartimento lateral opcional.
  2. Asegurar las vías de desplazamiento y de transporte.
  3. Soltar el freno de mano de los dos rodillos de dirección.
  4. Empujar el carro de taller o el banco de trabajo sobre ruedas.

## 7. Especificaciones técnicas

### 7.1. CARRO DE TALLER, TOOLCAR

N.º de art.		914520	914524	914540	914550	914590
Altura	mm	1000	1000	1000	1000	1100
Anchura	mm	800	800	800	800	820
Profundidad	mm	500	500	500	500	600
<b>Cajones</b>						
Anchura útil	mm	500	500	500	500	500
Profundidad útil	mm	400	400	400	400	500
Extracción	%	100	100	100	75	100
Cierre central		X	X	X	X	X
Cierre central, incl. compartimento lateral		X	X	-	-	X
<b>Peso sin carga</b>						
Tam. 5	kg	74,1	74,1	68,2	-	-
Tam. 6	kg	77,7	77,7	71,4	71	88
Tam. 7	kg	81	81	75	-	97
Tam. 8	kg	85	84,4	78,2	-	99
Tam. 10	kg	90,4	90,8	86	-	-
<b>Peso total máximo</b>						
	kg	510	510	510	510	600
<b>Capacidad de carga máxima por cajón</b>						
Tam. 5	kg	40	30	40	-	-
Tam. 6	kg	40	30	40	40	50
Tam. 7	kg	40	30	40	-	50
Tam. 8	kg	40	30	40	-	50
Tam. 10	kg	40	30	40	-	-
<b>Capacidad de carga máxima del tablero de trabajo completamente cargado</b>						
Tam. 5	kg	235,9	285,9	241,8	-	-
Tam. 6	kg	192,3	252,3	198,6	180	212
Tam. 7	kg	149	219	155	-	153
Tam. 8	kg	105	185,6	111,8	-	101
Tam. 10	kg	19,6	119,2	24	-	-

### 7.2. BANCO DE TRABAJO SOBRE RUEDAS, TOOLTRUCK

N.º de art.		914560	914564	914568	914580	914582
Altura	mm	1000	1000	1000	900	900
Anchura	mm	1195	1195	1195	1000	1000
Profundidad	mm	500	500	500	525	525
<b>Cajones</b>						
Anchura útil	mm	500	500	500	500	500
Profundidad útil	mm	400	400	400	400	400
Extracción	%	100	100	100	100	75
Cierre central		X	X	X	X	X
Cierre central, incl. compartimento lateral		-	-	-	-	-
<b>Peso sin carga</b>						
Tam. 5	kg	-	-	-	64	63,4
Tam. 6	kg	94,4	93,7	97,1	-	-
Tam. 7	kg	-	-	-	-	-
Tam. 8	kg	101,7	100,7	104	-	-
Tam. 10	kg	-	-	-	-	-
<b>Peso total máximo</b>						
	kg	510	510	510	510	510
<b>Capacidad de carga máxima por cajón y estante de almacenamiento</b>						
Tam. 5	kg	-	-	-	40	40
Tam. 6	kg	40	30	40	-	-
Tam. 7	kg	-	-	-	-	-
Tam. 8	kg	40	30	40	-	-
Tam. 10	kg	-	-	-	-	-
Estante de almacenamiento	kg	20	20	20	20	20
<b>Capacidad de carga máxima del tablero de trabajo completamente cargado</b>						
Tam. 5	kg	-	-	-	226	226,6
Tam. 6	kg	135,6	196,3	132,9	-	-
Tam. 7	kg	-	-	-	-	-
Tam. 8	kg	48,3	129,3	46	-	-
Tam. 10	kg	-	-	-	-	-

## Sommaire

<b>1. Données d'identification .....</b>	<b>23</b>
<b>2. Remarques générales .....</b>	<b>23</b>
2.1. Symboles et représentations.....	23
<b>3. Aperçu de l'appareil .....</b>	<b>23</b>
3.1. Servantes d'atelier (914540, 914550), ToolCar (914520, 914524, 914590) .....	23
3.2. ToolTruck (914560, 914564, 914568).....	23
3.3. Etablis mobiles (914580, 914582) .....	23
<b>4. Sécurité .....</b>	<b>24</b>
4.1. Consignes générales de sécurité .....	24
4.2. Utilisation normale.....	24
4.3. Utilisation non conforme.....	24
<b>5. Livraison.....</b>	<b>24</b>
<b>6. Mise en service.....</b>	<b>24</b>
6.1. Montage des roulettes .....	24
6.2. Positionnement des parois de séparation à fentes.....	24
6.3. Déplacement de la servante d'atelier et de l'établi mobile.....	24
<b>7. Caractéristiques techniques.....</b>	<b>25</b>
7.1. Servante d'atelier, ToolCar .....	25
7.2. Etabli mobile, ToolTruck .....	25

## 1. Données d'identification

Fabricant	Hoffmann Supply Chain GmbH Franz-Hoffmann-Str. 3 90431 Nuremberg Allemagne
Marque	GARANT
Version du manuel d'instructions	02 Traduction du manuel d'instructions original
Date de création	06/2020

Code art.	Réf.	Désignation
914520	5, 6, 7, 8, 10	Servante d'atelier ToolCar avec tiroirs complètement extractibles
914524	5, 6, 7, 8, 10	Servante d'atelier ToolCar avec tiroirs complètement extractibles et ComfortClose
914540	5, 6, 7, 8, 10	Servante d'atelier avec tiroirs complètement extractibles
914550	6	Servante d'atelier avec tiroirs extractibles des deux côtés
914590	6, 7, 8	Servante d'atelier ToolCar XL avec tiroirs complètement extractibles
914560	6, 8	Etabli mobile ToolTruck avec tiroirs complètement extractibles
914564	6, 8	Etabli mobile ToolTruck avec tiroirs complètement extractibles et ComfortClose
914568	6, 8	Etabli mobile ToolTruck avec tiroirs complètement extractibles et plan de travail en bambou
914580	5	Etabli mobile avec tiroirs complètement extractibles
914582	5	Etabli mobile avec tiroirs extractibles des deux côtés

## 2. Remarques générales



Lisez, respectez et conservez le mode d'emploi à des fins de consultation ultérieure, et gardez-le toujours à disposition.

### 2.1. SYMBOLES ET REPRÉSENTATIONS

Symbole d'avertissement	Signification
DANGER	Indique un danger qui, s'il n'est pas évité, entraînera la mort ou des blessures graves.
AVERTISSEMENT	Indique un danger qui, s'il n'est pas évité, peut entraîner la mort ou des blessures graves.
ATTENTION	Indique un danger qui, s'il n'est pas évité, peut entraîner des blessures légères ou modérées.
AVIS	Indique un danger qui, s'il n'est pas évité, peut entraîner des dommages matériels.
i	Indique des astuces et des conseils utiles, ainsi que des informations pour un fonctionnement efficace et fiable.

## 3. Aperçu de l'appareil

### 3.1. SERVANTES D'ATELIER (914540, 914550), TOOLCAR (914520, 914524, 914590)

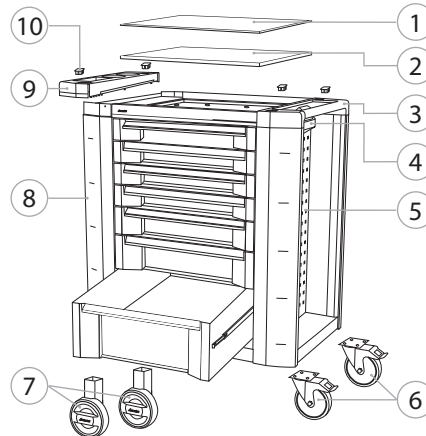

### 3.2. TOOLTRUCK (914560, 914564, 914568)

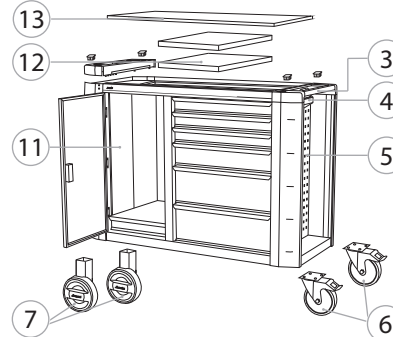

### 3.3. ETABLIS MOBILES (914580, 914582)

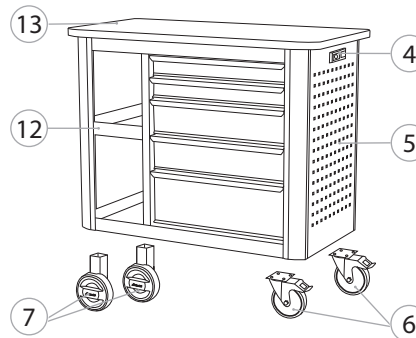

1	Tablette	8	Compartiment latéral verrouillable*
2	Plaque métallique	9	Compartiments pour petites pièces avec porte-canette
3	Poignée bimatière en Haptoprene®	10	Capuchons
4	Fermeture centralisée	11	Armoire intégrée
5	Panneau perforé en tôle	12	Tablettes ou plateaux de rangement
6	Roulettes directrices avec blocage	13	Plan de travail en HDPE ou en bambou
7	Roulettes fixes		

\*Fourni uniquement avec les servantes ToolCar.

## 4. Sécurité

### 4.1. CONSIGNES GÉNÉRALES DE SÉCURITÉ

#### Risque de basculement de la servante d'atelier ou de l'établi mobile

Risque de blessures au niveau des mains, des pieds et du corps en cas de chute d'objets non sécurisés et risque de basculement de la servante d'atelier ou de l'établi mobile en cas de chargement incorrect.

- » Porter des gants et de chaussures de protection.
- » Ne pas ranger de pièces non sécurisées.
- » Ne placer aucun objet sur le plan de travail pendant le transport.
- » Procéder au déplacement ou au transport uniquement avec l'armoire intégrée et les tiroirs fermés et verrouillés.
- » Respecter la charge admissible maximale des différents tiroirs, plateaux de rangement et plans de travail
- » Respecter la charge admissible maximale de la servante d'atelier ou de l'établi mobile.
- » Ranger les outils lourds dans les tiroirs inférieurs.
- » Ne pas ouvrir plusieurs tiroirs en même temps.

#### Déplacement involontaire

Risque de blessure dû à un retournement en raison de l'absence de sécurisation de la servante d'atelier ou de l'établi mobile.

- » Ne pas utiliser dans les zones en pente.
- » Avant de travailler, actionner les freins d'arrêt sur les roulettes directrices.





### 4.2. UTILISATION NORMALE

- Pour travaux mobiles sur place.
- Convient à un usage industriel et privé.
- Tiroirs pour le rangement d'outils.
- Plateau pour le rangement de pièces et d'outils.
- Modifications et transformations uniquement autorisées avec des accessoires agréés Hoffmann Group.
- Montage des étaux (option) uniquement sur un plan de travail en bambou. Respecter les instructions de montage de l'étau.

### 4.3. UTILISATION NON CONFORME

- Ne rien placer ou déposer sur la servante d'atelier ou l'établi mobile. Ne pas transporter de personnes.
- Ne pas procéder à des transformations ou des modifications.
- Ne pas exposer la servante d'atelier ou l'établi mobile aux chocs.

## 5. Livraison

Éléments fournis		
	Quantité	
	12 ×	Vis à tête mi-ronde aplaties et six-pans
	12 ×	Rondelles
	2 ×	Roulettes directrices avec blocage
	2 ×	Roulettes fixes
Outil nécessaire pour le montage des roulettes fixes et directrices*		
	Clé à 6 pans creux 5 mm	

\*Non fourni

## 6. Mise en service

### ⚠ ATTENTION

#### Risque d'écrasement lors des travaux de montage

Risque d'écrasement des pieds et des mains lors des travaux de montage, ainsi que lors de la fermeture des tiroirs.

- » Porter des gants et de chaussures de protection.
- » Assurer une assise solide.
- » Avant de travailler, actionner les freins d'arrêt sur les roulettes directrices.
- » Effectuer le montage de la servante d'atelier et de l'établi mobile avec l'aide de deux personnes.

### 6.1. MONTAGE DES ROULETTES

(Fig. A)

 Pour éviter tout dommage d'ordre esthétique au produit, utiliser le carton d'emballage comme support.

✓ Aligner l'emballage de transport avec la flèche vers le haut et le retirer.

1. Servante d'atelier uniquement : retirer la tablette.
2. ToolTruck uniquement : retirer les plateaux de rangement de l'armoire intégrée.
3. Retirer quatre roulettes des tiroirs ou du compartiment latéral de la servante d'atelier ou de l'établi mobile.
4. Fermer les tiroirs et le compartiment latéral en option, retirer la clé.
5. Retourner la servante d'atelier ou l'établi mobile.
6. Visser deux roulettes directrices et deux roulettes fixes à l'aide de la clé à 6 pans creux (5 mm).
  - » Orienter les tubes carrés des roulettes directrices vers l'intérieur.
7. Reposer la servante d'atelier ou l'établi mobile sur les roulettes montées.
8. Bloquer les deux roulettes directrices en actionnant les freins d'arrêt.
9. Servante d'atelier uniquement : mettre en place la tablette.
10. ToolTruck uniquement : insérer les plateaux de rangement dans l'armoire intégrée.

### 6.2. POSITIONNEMENT DES PAROIS DE SÉPARATION À FENTES

(Fig. B)

 Pour les tiroirs de 200 mm de hauteur, utilisez les séparateurs à fentes n° 951520 taille 125.

1. Pousser le verrouillage latéral vers l'intérieur.
2. Basculer la paroi de séparation à fentes sur le côté et la retirer.
3. Insérer la paroi de séparation à fentes en position basculée dans la perforation désirée et l'aligner.
4. Pousser le verrouillage latéral vers l'extérieur.

### 6.3. DÉPLACEMENT DE LA SERVANTE D'ATELIER ET DE L'ÉTABLI MOBILE

### ⚠ ATTENTION

#### Collision avec la servante d'atelier ou l'établi mobile

Risque d'écrasement du corps en cas de collision avec la servante d'atelier ou l'établi mobile.

- » Sécuriser les voies de déplacement et de transport.
- » Aucune personne ne doit se tenir dans le sens de déplacement.

1. Fermer les tiroirs et le compartiment latéral en option.
2. Sécuriser les voies de déplacement et de transport.
3. Desserrer les freins d'arrêt des deux roulettes directrices.
4. Déplacer la servante d'atelier ou l'établi mobile.



## 7. Caractéristiques techniques

### 7.1. SERVANTE D'ATELIER, TOOLCAR

Code art.		914520	914524	914540	914550	914590
Hauteur	mm	1000	1000	1000	1000	1100
Largeur	mm	800	800	800	800	820
Profondeur	mm	500	500	500	500	600
<b>Tiroirs</b>						
Largeur utile	mm	500	500	500	500	500
Profondeur utile	mm	400	400	400	400	500
Extraction	%	100	100	100	75	100
Fermeture centralisée		X	X	X	X	X
Fermeture centralisée avec compartiment latéral		X	X	-	-	X
<b>Poids à vide</b>						
Réf. 5	kg	74,1	74,1	68,2	-	-
Réf. 6	kg	77,7	77,7	71,4	71	88
Réf. 7	kg	81	81	75	-	97
Réf. 8	kg	85	84,4	78,2	-	99
Réf. 10	kg	90,4	90,8	86	-	-
<b>Poids total maximal</b>						
	kg	510	510	510	510	600
<b>Charge admissible maximale par tiroir</b>						
Réf. 5	kg	40	30	40	-	-
Réf. 6	kg	40	30	40	40	50
Réf. 7	kg	40	30	40	-	50
Réf. 8	kg	40	30	40	-	50
Réf. 10	kg	40	30	40	-	-
<b>Charge admissible maximale avec plan de travail complètement chargé</b>						
Réf. 5	kg	235,9	285,9	241,8	-	-
Réf. 6	kg	192,3	252,3	198,6	180	212
Réf. 7	kg	149	219	155	-	153
Réf. 8	kg	105	185,6	111,8	-	101
Réf. 10	kg	19,6	119,2	24	-	-

### 7.2. ETABLI MOBILE, TOOLTRUCK

Code art.		914560	914564	914568	914580	914582
Hauteur	mm	1000	1000	1000	900	900
Largeur	mm	1195	1195	1195	1000	1000
Profondeur	mm	500	500	500	525	525
<b>Tiroirs</b>						
Largeur utile	mm	500	500	500	500	500
Profondeur utile	mm	400	400	400	400	400
Extraction	%	100	100	100	100	75
Fermeture centralisée		X	X	X	X	X
Fermeture centralisée avec compartiment latéral		-	-	-	-	-
<b>Poids à vide</b>						
Réf. 5	kg	-	-	-	64	63,4
Réf. 6	kg	94,4	93,7	97,1	-	-
Réf. 7	kg	-	-	-	-	-
Réf. 8	kg	101,7	100,7	104	-	-
Réf. 10	kg	-	-	-	-	-
<b>Poids total maximal</b>						
	kg	510	510	510	510	510
<b>Charge admissible maximale par tiroir et plateau de rangement</b>						
Réf. 5	kg	-	-	-	40	40
Réf. 6	kg	40	30	40	-	-
Réf. 7	kg	-	-	-	-	-
Réf. 8	kg	40	30	40	-	-
Réf. 10	kg	-	-	-	-	-
Plateau de rangement	kg	20	20	20	20	20
<b>Charge admissible maximale avec plan de travail complètement chargé</b>						
Réf. 5	kg	-	-	-	226	226,6
Réf. 6	kg	135,6	196,3	132,9	-	-
Réf. 7	kg	-	-	-	-	-
Réf. 8	kg	48,3	129,3	46	-	-
Réf. 10	kg	-	-	-	-	-

Indice

<b>1. Dati identificativi.....</b>	<b>27</b>
<b>2. Note generali .....</b>	<b>27</b>
2.1. Simboli e mezzi di rappresentazione .....	27
<b>3. Panoramica dell'apparecchio.....</b>	<b>27</b>
3.1. Carrello per officina (914540, 914550), ToolCar (914520, 914524, 914590) .....	27
3.2. ToolTruck (914560, 914564, 914568).....	27
3.3. Carrello a banco e portautensili (914580, 914582).....	27
<b>4. Sicurezza .....</b>	<b>28</b>
4.1. Avvertenze fondamentali per la sicurezza .....	28
4.2. Destinazione d'uso.....	28
4.3. Uso improprio.....	28
<b>5. Fornitura .....</b>	<b>28</b>
<b>6. Messa in funzione.....</b>	<b>28</b>
6.1. Montaggio dei rulli.....	28
6.2. Posizionamento dei pannelli fessurati.....	28
6.3. Spostare il carrello per officina e il carrello a banco e portautensili .....	28
<b>7. Dati tecnici .....</b>	<b>29</b>
7.1. Carrello per officina, ToolCar .....	29
7.2. Carrello a banco e portautensili, ToolTruck .....	29

## 1. Dati identificativi

Produttore	Hoffmann Supply Chain GmbH Franz-Hoffmann-Str. 3 90431 Norimberga Germania
Marchio	GARANT
Versione del manuale di istruzioni	02 Traduzione del manuale di istruzioni originale
Data di creazione	06/2020

N. art.	Dim.	Descrizione
914520	5, 6, 7, 8, 10	Carrello per officina ToolCar con cassetti a estrazione totale
914524	5, 6, 7, 8, 10	Carrello per officina ToolCar con cassetti a estrazione totale e ComfortClose
914540	5, 6, 7, 8, 10	Carrello per officina con cassetti a estrazione totale
914550	6	Carrello per officina con cassetti estraibili da entrambi i lati
914590	6, 7, 8	Carrello per officina ToolCar XL con cassetti a estrazione totale
914560	6, 8	Carrello a banco e portautensili ToolTruck con cassetti a estrazione totale
914564	6, 8	Carrello a banco e portautensili ToolTruck con cassetti a estrazione totale e ComfortClose
914568	6, 8	Carrello a banco e portautensili ToolTruck con cassetti a estrazione totale e piano di lavoro in bambù
914580	5	Carrello a banco e portautensili con cassetti a estrazione totale
914582	5	Carrello a banco e portautensili con cassetti estraibili da entrambi i lati

## 2. Note generali



Leggere il manuale d'uso, rispettarlo, conservarlo per riferimento futuro e tenerlo sempre a portata di mano.

### 2.1. SIMBOLI E MEZZI DI RAPPRESENTAZIONE

Simbolo di avvertimento	Significato
<b>PERICOLO</b>	Indica un pericolo che causa morte o lesioni gravi se non viene evitato.
<b>AVVERTENZA</b>	Indica un pericolo che può causare morte o lesioni gravi se non viene evitato.
<b>ATTENZIONE</b>	Indica un pericolo che può causare lesioni lievi o di media entità se non viene evitato.
<b>AVVISO</b>	Indica un pericolo che può causare danni materiali se non viene evitato.
<b>i</b>	Fornisce consigli, indicazioni e informazioni utili per un funzionamento corretto ed efficiente.

## 3. Panoramica dell'apparecchio

### 3.1. CARRELLO PER OFFICINA (914540, 914550), TOOLCAR (914520, 914524, 914590)

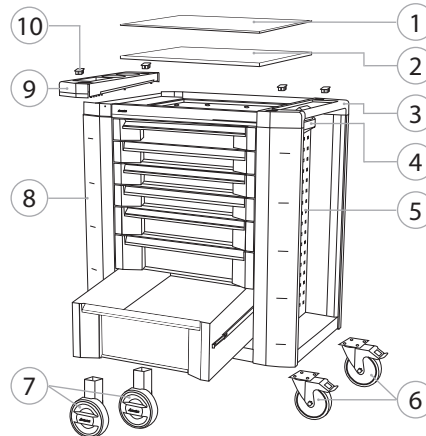

### 3.2. TOOLTRUCK (914560, 914564, 914568)

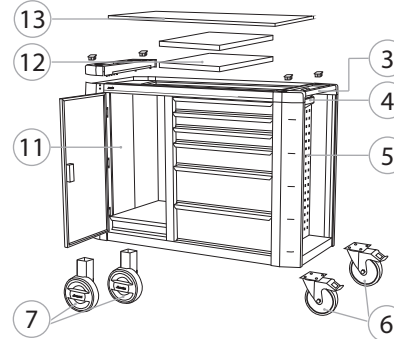

### 3.3. CARRELLO A BANCO E PORTAUTENSILI (914580, 914582)

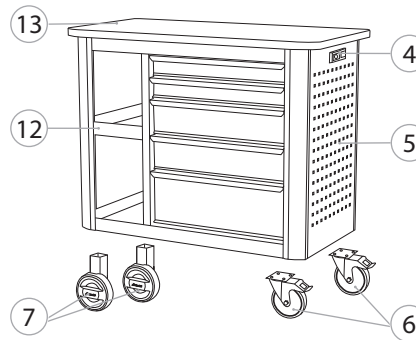

1	Ripiano	8	Bloccabile nel vano laterale*
2	Inserto metallico	9	Scomparti per minuteria con supporto per lattine
3	Maniglia bicomponente in Haptoprene®	10	Cappucci
4	Chiusura centralizzata	11	Armadietto
5	Pannello forato	12	Ripiani o mensole
6	Ruote piroettanti con dispositivi di bloccaggio	13	Piano di lavoro in HDPE o bambù
7	Ruote fisse		

\*In dotazione solo per ToolCar.

## 4. Sicurezza

### 4.1. AVVERTENZE FONDAMENTALI PER LA SICUREZZA

#### Carrello per officina o carrello a banco e portautensili ribaltabile

Pericolo di lesioni a mani, piedi e altre parti del corpo legato alla caduta di oggetti non fissati e pericolo di ribaltamento del carrello per officina o del carrello a banco e portautensili dovuto a un caricamento errato.

- » Indossare scarpe di sicurezza e guanti protettivi.
- » Fissare i pezzi.
- » In caso di trasporto, non appoggiare alcun oggetto sopra il piano di lavoro.
- » Spostare o trasportare il banco da lavoro solo con i cassetti e l'armadietto debitamente chiusi e bloccati.
- » Rispettare la portata massima dei singoli cassetti, delle varie mensole e degli specifici piani di lavoro.
- » Rispettare la portata massima del carrello per officina o del carrello a banco e portautensili.
- » Conservare gli utensili pesanti nei cassetti inferiori.
- » Non aprire più cassetti contemporaneamente.

#### Scivolamento accidentale

Pericolo di lesioni dovute allo slittamento del carrello per officina o del carrello a banco e portautensili in posizione precaria.

- » Non usare in zone con pendenze o dislivelli.
- » Prima di eseguire qualsiasi lavoro, azionare i dispositivi di bloccaggio sulle ruote piroettanti.





### 4.2. DESTINAZIONE D'USO

- Per l'esecuzione di lavori mobili in loco.
- Per uso privato e industriale.
- Cassetti per la custodia degli utensili.
- Mensola per la custodia di pezzi e utensili.
- Modificare e aggiustare solo con accessori autorizzati del Gruppo Hoffmann.
- Montare le morse (opzione) solo sul piano di lavoro in bambù. Rispettare le istruzioni di montaggio della morsa.

### 4.3. USO IMPROPRIO

- Non appoggiarsi né sedersi sopra il carrello per officina o il carrello a banco e portautensili. Non utilizzare per trasportare persone.
- Non apportare modifiche né trasformazioni non autorizzate.
- Non sottoporre a urti il carrello per officina e il carrello a banco e portautensili.

## 5. Fornitura

Compreso nella fornitura		
	Quantità	
	12x	Viti a testa semitonda ribassata ed esagono incassato
	12x	Rondelle
	2x	Ruote piroettanti con dispositivi di bloccaggio
	2x	Ruote fisse
Utensile necessario per il montaggio delle ruote fisse e di quelle piroettanti*		
	Chiave a brugola da 5 mm	

\*non inclusa nella fornitura.

## 6. Messa in funzione

### ⚠ ATTENZIONE

#### Pericolo di schiacciamento nei lavori di montaggio

Pericolo di schiacciamento di mani e piedi nei lavori di montaggio e durante la chiusura dei cassetti.

- » Indossare scarpe di sicurezza e guanti protettivi.
- » Assicurarsi che i cassetti siano ben fissati.
- » Prima di eseguire qualsiasi lavoro, azionare i dispositivi di bloccaggio sulle ruote piroettanti.
- » Costruzione del carrello per officina e del carrello a banco e portautensili con l'aiuto di due persone.

### 6.1. MONTAGGIO DEI RULLI

(Fig. A)

- ⓘ Per evitare di causare danni estetici al prodotto, utilizzare come supporto i cartoni dell'imballo.
- ✓ Rimuovere l'imballaggio da trasporto orientandolo in direzione della freccia verso l'alto.
  1. Solo carrello per officina: Rimuovere il ripiano.
  2. Solo ToolTruck: rimuovere le mensole dall'armadietto.
  3. Rimuovere quattro rulli dal cassetto o dal vano laterale del carrello per officina o del carrello a banco e portautensili.
  4. Chiudere i cassetti e il vano laterale opzionale, estrarre la chiave.
  5. Posizionare il carrello per officina o il carrello a banco e portautensili sulla testa.
  6. Avvitare le due ruote piroettanti e le due ruote fisse adoperando la chiave a brugola (5 mm).
    - » Orientare il tubo a sezione quadrata delle ruote fisse verso l'interno.
  7. Posizionare il carrello per officina o il carrello a banco e portautensili sulle ruote montate.
  8. Bloccare le due ruote piroettanti azionando i dispositivi di bloccaggio.
  9. Solo carrello per officina: Posizionare il ripiano.
  10. Solo ToolTruck: inserire le mensole nell'armadietto.

### 6.2. POSIZIONAMENTO DEI PANNELLI FESSURATI

(Fig. B)

- ⓘ Per cassetti di altezza 200 mm, utilizzare i divisori a fessura n. 951520 misura 125.
  1. Spostare il bloccaggio laterale verso l'interno.
  2. Inclinare su un lato il divisore fessurato e rimuoverlo.
  3. Inserire il divisore fessurato nel foro desiderato tenendolo inclinato e allinearne di conseguenza.
  4. Spostare il bloccaggio laterale verso l'esterno.

### 6.3. SPOSTARE IL CARRELLO PER OFFICINA E IL CARRELLO A BANCO E PORTAUTENSILI

### ⚠ ATTENZIONE

#### Collisione con il carrello per officina o il carrello a banco e portautensili

Pericolo di schiacciamento del corpo in caso di collisione con il carrello per officina o il carrello a banco e portautensili

- » Fissare le guide di scorrimento e di trasporto.
  - » Non sostare nella direzione di marcia.
1. Chiudere i cassetti e il vano laterale opzionale.
  2. Fissare le guide di scorrimento e di trasporto.
  3. Allentare i dispositivi di bloccaggio delle due ruote piroettanti.
  4. Spostare il carrello per officina o il carrello a banco e portautensili.

## 7. Dati tecnici

### 7.1. CARRELLO PER OFFICINA, TOOLCAR

N. art.		914520	914524	914540	914550	914590
Altezza	mm	1000	1000	1000	1000	1100
Larghezza	mm	800	800	800	800	820
Profondità	mm	500	500	500	500	600
<b>Cassetti</b>						
Larghezza utile	mm	500	500	500	500	500
Profondità utile	mm	400	400	400	400	500
Cassetto estraibile	%	100	100	100	75	100
Chiusura centralizzata		X	X	X	X	X
Chiusura centralizzata incl. vano laterale		X	X	-	-	X
<b>Peso a vuoto</b>						
Dim. 5	kg	74,1	74,1	68,2	-	-
Dim. 6	kg	77,7	77,7	71,4	71	88
Dim. 7	kg	81	81	75	-	97
Dim. 8	kg	85	84,4	78,2	-	99
Dim. 10	kg	90,4	90,8	86	-	-
<b>Peso complessivo massimo</b>						
	kg	510	510	510	510	600
<b>Portata massima per cassetto</b>						
Dim. 5	kg	40	30	40	-	-
Dim. 6	kg	40	30	40	40	50
Dim. 7	kg	40	30	40	-	50
Dim. 8	kg	40	30	40	-	50
Dim. 10	kg	40	30	40	-	-
<b>Portata massima piano di lavoro a massimo carico</b>						
Dim. 5	kg	235,9	285,9	241,8	-	-
Dim. 6	kg	192,3	252,3	198,6	180	212
Dim. 7	kg	149	219	155	-	153
Dim. 8	kg	105	185,6	111,8	-	101
Dim. 10	kg	19,6	119,2	24	-	-

### 7.2. CARRELLO A BANCO E PORTAUTENSILI, TOOLTRUCK

N. art.		914560	914564	914568	914580	914582
Altezza	mm	1000	1000	1000	900	900
Larghezza	mm	1195	1195	1195	1000	1000
Profondità	mm	500	500	500	525	525
<b>Cassetti</b>						
Larghezza utile	mm	500	500	500	500	500
Profondità utile	mm	400	400	400	400	400
Cassetto estraibile	%	100	100	100	100	75
Chiusura centralizzata		X	X	X	X	X
Chiusura centralizzata incl. vano laterale		-	-	-	-	-
<b>Peso a vuoto</b>						
Dim. 5	kg	-	-	-	64	63,4
Dim. 6	kg	94,4	93,7	97,1	-	-
Dim. 7	kg	-	-	-	-	-
Dim. 8	kg	101,7	100,7	104	-	-
Dim. 10	kg	-	-	-	-	-
<b>Peso complessivo massimo</b>						
	kg	510	510	510	510	510
<b>Portata massima per cassetto e mensola</b>						
Dim. 5	kg	-	-	-	40	40
Dim. 6	kg	40	30	40	-	-
Dim. 7	kg	-	-	-	-	-
Dim. 8	kg	40	30	40	-	-
Dim. 10	kg	-	-	-	-	-
Mensola	kg	20	20	20	20	20
<b>Portata massima piano di lavoro a massimo carico</b>						
Dim. 5	kg	-	-	-	226	226,6
Dim. 6	kg	135,6	196,3	132,9	-	-
Dim. 7	kg	-	-	-	-	-
Dim. 8	kg	48,3	129,3	46	-	-
Dim. 10	kg	-	-	-	-	-

## Spis treści

<b>1. Dane identyfikacyjne .....</b>	<b>31</b>
<b>2. Informacje ogólne .....</b>	<b>31</b>
2.1. Symbole i środki prezentacji informacji .....	31
<b>3. Przegląd części urządzenia .....</b>	<b>31</b>
3.1. Wózki warsztatowe (914540, 914550), ToolCar (914520, 914524, 914590) .....	31
3.2. ToolTruck (914560, 914564, 914568).....	31
3.3. Stoły warsztatowe przejezdne (914580, 914582) .....	31
<b>4. Bezpieczeństwo .....</b>	<b>32</b>
4.1. Podstawowe instrukcje bezpieczeństwa .....	32
4.2. Użytkowanie zgodnie z przeznaczeniem .....	32
4.3. Niedozwolone stosowanie .....	32
<b>5. Zakres dostawy.....</b>	<b>32</b>
<b>6. Uruchomienie .....</b>	<b>32</b>
6.1. Montaż kółek .....	32
6.2. Ustawianie listew działowych .....	32
6.3. Przesuwanie wózka warsztatowego i przejezdnego stołu warsztatowego.....	32
<b>7. Dane techniczne .....</b>	<b>33</b>
7.1. Wózki warsztatowe, ToolCar .....	33
7.2. Przejezdne stoły warsztatowe, ToolTruck.....	33

## 1. Dane identyfikacyjne

Producent	Hoffmann Supply Chain GmbH Franz-Hoffmann-Str. 3 90431 Norymberga Niemcy
Marka	GARANT
Wersja instrukcji obsługi	02 Tłumaczenie oryginalnej instrukcji obsługi
Data opracowania	06/2020

Nr art.	Rozmiar	Nazwa
914520	5, 6, 7, 8, 10	Wózek warsztatowy ToolCar z szufladami z pełnym wysuwem
914524	5, 6, 7, 8, 10	Wózek warsztatowy ToolCar z szufladami z pełnym wysuwem i systemem domykania ComfortClose
914540	5, 6, 7, 8, 10	Wózek warsztatowy z szufladami z pełnym wysuwem
914550	6	Wózek warsztatowy z obustronnie wysuwanymi szufladami
914590	6, 7, 8	Wózek warsztatowy ToolCar XL z szufladami z pełnym wysuwem
914560	6, 8	Przejezdny stół warsztatowy ToolTruck z szufladami z pełnym wysuwem
914564	6, 8	Przejezdny stół warsztatowy ToolCar z szufladami z pełnym wysuwem i systemem domykania ComfortClose
914568	6, 8	Przejezdny stół warsztatowy ToolCar z szufladami z pełnym wysuwem i blatem roboczym z bambusa
914580	5	Przejezdny stół warsztatowy z szufladami z pełnym wysuwem
914582	5	Przejezdny stół warsztatowy z szufladami wysuwanymi obustronnie

## 2. Informacje ogólne



Należy zapoznać się z instrukcją obsługi i przestrzegać jej oraz zachować ją na przyszłość, przechowując w dostępnym miejscu.

### 2.1. SYMBOLE I ŚRODKI PREZENTACJI INFORMACJI

Symbol ostrzegawczy	Znaczenie
<b>NIEBEZPIECZEŃSTWO</b>	Informuje o zagrożeniu, które spowoduje śmierć lub poważne obrażenia ciała, jeżeli nie da się go uniknąć.
<b>OSTRZEŻENIE</b>	Informuje o zagrożeniu, które może spowodować śmierć lub poważne obrażenia ciała, jeżeli nie da się go uniknąć.
<b>PRZESTROGA</b>	Informuje o zagrożeniu, które może spowodować średnie lub lekkie obrażenia ciała, jeżeli nie da się go uniknąć.
<b>NOTYFIKACJA</b>	Informuje o zagrożeniu, które może spowodować straty materialne, jeżeli nie da się go uniknąć.
	Umieszczony obok porad i wskazówek, a także informacji zapewniających wydajną i bezpieczną eksploatację.

## 3. Przegląd części urządzenia

### 3.1. WÓZKI WARSZTATOWE (914540, 914550), TOOLCAR (914520, 914524, 914590)

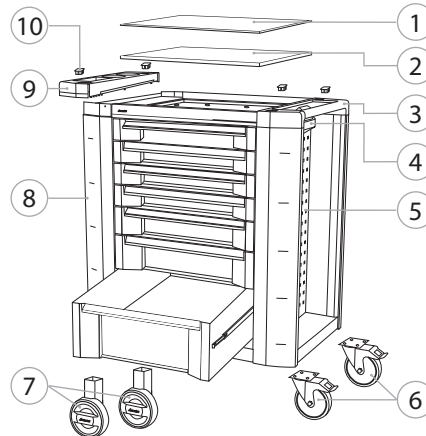

### 3.2. TOOLTRUCK (914560, 914564, 914568)

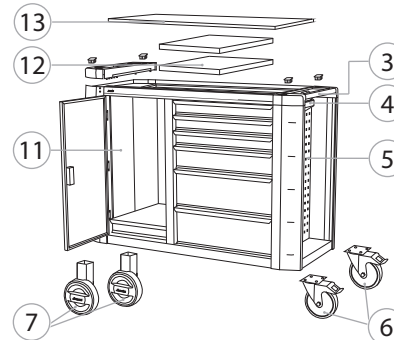

### 3.3. STOŁY WARSZTATOWE PRZEJEZDNE (914580, 914582)

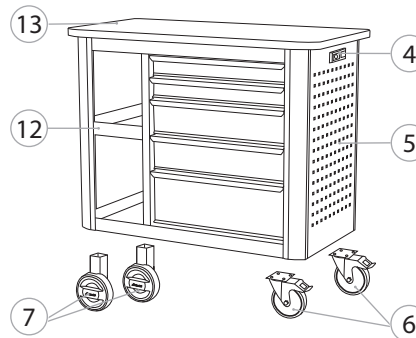

1	Półka	8	Zamykana szafka boczna*
2	Metalowa płytk	9	Schowki na drobne przedmioty z uchwytem na puszk
3	Dwukomponentowy uchwyt pokryty powłoką Haptoprene®	10	Oslony
4	Zamek centralny	11	Szafka
5	Ściana z blachy perforowanej	12	Półki
6	Kółka skrętnie z hamulcami blokującymi	13	Blat z HDPE lub bambusowy
7	Kółka stałe		

\* W zakresie dostawy tylko w przypadku ToolCar.

## 4. Bezpieczeństwo

### 4.1. PODSTAWOWE INSTRUKCJE BEZPIECZEŃSTWA

#### Przewracający się wózek warsztatowy lub przejezdny stół warsztatowy

Niebezpieczeństwo odniesienia obrażeń dłoni, stóp i ciała stwarzane przez niezabezpieczone spadające przedmioty oraz przewracający się wózek warsztatowy lub przejezdny stół warsztatowy wskutek nieprawidłowego załadunku.

- » Nosić ochronę stóp i rękawice ochronne.
- » Nie przechowywać niezabezpieczonych obrabianych przedmiotów.
- » Podczas transportu nie odkładać na blat roboczy żadnych przedmiotów.
- » Przesuwać lub transportować stół tylko po zamknięciu i zablokowaniu szuflad oraz części szafkowej.
- » Pamiętać o maksymalnej nośności poszczególnych szuflad, półek i blatu roboczego
- » Pamiętać o maksymalnej nośności wózka warsztatowego lub przejezdnego stołu warsztatowego.
- » Ciężkie narzędzia należy przechowywać w dolnych szufladach.
- » Nie otwierać jednocześnie kilku szuflad.

#### Niezamierzone toczenie

Niebezpieczeństwo odniesienia obrażeń ciała wskutek przetaczania się spowodowanego brakiem zabezpieczenia wózka warsztatowego lub przejezdnego stołu warsztatowego.

- » Nie używać stołu roboczego w obszarach ze wzniosłem lub spadkiem podłoża.
- » Przed rozpoczęciem prac zaciągnąć hamulce postojowe kółek skrętnych.

### 4.2. UŻYTKOWANIE ZGODNIE Z PRZEZNACZENIEM





- Do prac mobilnych na miejscu.
- Przeznaczona do zastosowań przemysłowych i domowych.
- Szuflady do przechowywania narzędzi.
- Półki do przechowywania obrabianych przedmiotów i narzędzi.
- Modyfikacja i przebudowa możliwe wyłącznie z zastosowaniem dopuszczonych akcesoriów Hoffmann Group.
- Imadła (opcjonalne) montować wyłącznie na blatach bambusowych. Przestrzegać instrukcji montażu imadła.

### 4.3. NIEDOZWOLONE STOSOWANIE

- Nie stawać ani nie siadać na wózku warsztatowym lub przejezdnym stole warsztatowym. Nie transportować osób.
- Nie dokonywać samodzielnych modyfikacji ani zmian konstrukcyjnych.
- Nie narażać wózków warsztatowych ani przejezdných stołów warsztatowych na wstrząsy.

## 5. Zakres dostawy

#### Zakres dostawy obejmuje

	Ilość	
	12 ×	Śruby ze spłaszczonym łbem półkolistym i gniazdem sześciokątnym
	12 ×	Podkładki
	2 ×	Kółka skrętne z hamulcami blokującymi
	2 ×	Kółka stałe

#### Narzędzie potrzebne do montażu kółek stałych i skrętnych\*

 Klucz imbusowy 5 mm

\* nie wchodzi w zakres dostawy

## 6. Uruchomienie

### **⚠ PRZESTROGA**

#### Ryzyko zmiążdżenia podczas wykonywania prac montażowych

Niebezpieczeństwo zmiążdżenia stóp oraz dłoni podczas wykonywania prac montażowych oraz zamykania szuflad.

- » Nosić ochronę stóp i rękawice ochronne.
- » Zadbac o stabilną postawę.
- » Przed rozpoczęciem prac zaciągnąć hamulce postojowe kółek skrętnych.
- » Montażem wózków warsztatowych i przejezdných stołów warsztatowych muszą zajmować się dwie osoby.

### 6.1. MONTAŻ KÓLEK

(II. A)

**i** W celu uniknięcia zewnętrznych uszkodzeń produktu użyć tekturowego opakowania jako podkładki.

✓ Opakowanie transportowe umieścić w taki sposób, aby strzałka była skierowana ku górze i zdjąć je.

1. Tylko wózki warsztatowe: zdjąć półkę.
2. Tylko ToolTruck: wyjąć półki z szafki.
3. Wyjąć cztery kółka z szuflady lub szafki bocznej wózka warsztatowego lub przejezdnego stołu warsztatowego.
4. Zamknąć szuflady oraz opcjonalną szafkę boczną, wyciągnąć klucze.
5. Ustawić wózek warsztatowy lub przejezdny stół warsztatowy do góry nogami.
6. Dokręcić dwa kółka skrętne oraz dwa kółka stałe, korzystając z klucza imbusowego (5 mm).
  - » Ustawić rury czworokątne kółek stałych do wewnątrz.
7. Ustawić wózek warsztatowy lub przejezdny stół warsztatowy na zamontowanych kółkach.
8. Zablokować oba kółka skrętne, zaciągając hamulce postojowe.
9. Tylko wózki warsztatowe: nałożyć półkę.
10. Tylko ToolTruck: założyć półki w szafce.

### 6.2. USTAWIANIE LISTEW DZIAŁOWYCH

(II. B)

**i** Do szuflad o wysokości 200 mm stosować przegrody szczelino-we nr 951520 wielkość 125.

1. Przesunąć blokadę boczną do wewnątrz.
2. Przechylić listwę działową w bok, a następnie ją wyjąć.
3. Umieścić przechyloną listwę działową w odpowiednim otworze i ustawić.
4. Przesunąć blokadę boczną na zewnątrz.

### 6.3. PRZESUWANIE WÓZKA WARSZTATOWEGO I PRZEJEZDNEGO STOŁU WARSZTATOWEGO

### **⚠ PRZESTROGA**

#### Kolizja z wózkiem warsztatowym lub przejezdnym stołem warsztatowym

Niebezpieczeństwo zmiążdżenia ciała wskutek kolizji z wózkiem warsztatowym lub przejezdnym stołem warsztatowym.

- » Zabezpieczyć drogi przesuwania i transportowe.
- » Nie pozwalać nikomu na przebywanie w strefie ruchu.

1. Zamknąć szuflady i opcjonalną szafkę boczną.
2. Zabezpieczyć drogi przesuwania i transportowe.
3. Zwolnić hamulce postojowe obu kółek skrętnych.
4. Przesunąć wózek warsztatowy lub przejezdny stół warsztatowy.



## 7. Dane techniczne

### 7.1. WÓZKI WARSZTATOWE, TOOLCAR

Nr art.		914520	914524	914540	914550	914590
Wysokość	mm	1000	1000	1000	1000	1100
Szerokość	mm	800	800	800	800	820
Głębokość	mm	500	500	500	500	600
<b>Szuflady</b>						
Szerokość użytkowa	mm	500	500	500	500	500
Głębokość użytkowa	mm	400	400	400	400	500
Wysuw	%	100	100	100	75	100
Zamek centralny		X	X	X	X	X
Zamek centralny z szafką boczną		X	X	-	-	X
<b>Masa własna</b>						
Rozm. 5	kg	74,1	74,1	68,2	-	-
Rozm. 6	kg	77,7	77,7	71,4	71	88
Rozm. 7	kg	81	81	75	-	97
Rozm. 8	kg	85	84,4	78,2	-	99
Rozm. 10	kg	90,4	90,8	86	-	-
<b>Maksymalny ciężar łączny</b>						
	kg	510	510	510	510	600
<b>Maksymalna nośność na szufladę</b>						
Rozm. 5	kg	40	30	40	-	-
Rozm. 6	kg	40	30	40	40	50
Rozm. 7	kg	40	30	40	-	50
Rozm. 8	kg	40	30	40	-	50
Rozm. 10	kg	40	30	40	-	-
<b>Maksymalna nośność blatu roboczego przy pełnym obciążeniu</b>						
Rozm. 5	kg	235,9	285,9	241,8	-	-
Rozm. 6	kg	192,3	252,3	198,6	180	212
Rozm. 7	kg	149	219	155	-	153
Rozm. 8	kg	105	185,6	111,8	-	101
Rozm. 10	kg	19,6	119,2	24	-	-

### 7.2. PRZEJEZDNE STOŁY WARSZTATOWE, TOOLTRUCK

Nr art.		914560	914564	914568	914580	914582
Wysokość	mm	1000	1000	1000	900	900
Szerokość	mm	1195	1195	1195	1000	1000
Głębokość	mm	500	500	500	525	525
<b>Szuflady</b>						
Szerokość użytkowa	mm	500	500	500	500	500
Głębokość użytkowa	mm	400	400	400	400	400
Wysuw	%	100	100	100	100	75
Zamek centralny		X	X	X	X	X
Zamek centralny z szafką boczną		-	-	-	-	-
<b>Masa własna</b>						
Rozm. 5	kg	-	-	-	64	63,4
Rozm. 6	kg	94,4	93,7	97,1	-	-
Rozm. 7	kg	-	-	-	-	-
Rozm. 8	kg	101,7	100,7	104	-	-
Rozm. 10	kg	-	-	-	-	-
<b>Maksymalny ciężar łączny</b>						
	kg	510	510	510	510	510
<b>Maksymalna nośność na szufladę i półkę</b>						
Rozm. 5	kg	-	-	-	40	40
Rozm. 6	kg	40	30	40	-	-
Rozm. 7	kg	-	-	-	-	-
Rozm. 8	kg	40	30	40	-	-
Rozm. 10	kg	-	-	-	-	-
Półki	kg	20	20	20	20	20
<b>Maksymalna nośność blatu roboczego przy pełnym obciążeniu</b>						
Rozm. 5	kg	-	-	-	226	226,6
Rozm. 6	kg	135,6	196,3	132,9	-	-
Rozm. 7	kg	-	-	-	-	-
Rozm. 8	kg	48,3	129,3	46	-	-
Rozm. 10	kg	-	-	-	-	-



## Service

 **Gödde S.P.R.L.**  
Bermicht, 1 · B-4750 Nidrum · Belgium · (Wal-  
lonie, Brussels, Luxembourg) · Pho-  
ne: +32 80 4479 26 · Fax: +32 80 4479 27 ·  
info@goedde.be

 **Soltec EOOD**  
Kapitan Burago Str. 1 · BG-4205 Kostievo ·  
Bulgaria · Phone: +359 32 500-425 ·  
Fax: +359 32 500-422 · sales@soltec.bg

 **Hoffmann Quality Tools Trading  
(Shanghai) Co., Ltd.**  
Eureka City Industrial Park · No. 5, Lane 333,  
Zhujian Road, Minhang District, · 201107  
Shanghai · P. R. China · Pho-  
ne: +86 21 54544660 · Fax: +86 21 54544661 ·  
china@hoffmann-group.com

 **Hoffmann GmbH, Denmark**  
Herbert-Ludwig-Str. 4 · D-28832 Achim · Ger-  
many · Phone: +45 70264150 ·  
Fax: +45 70264152 ·  
ab.dk@hoffmann-group.com

 **Hoffmann Engineering Services  
GmbH**  
Haberlandstr. 55 · D-81241 München · Ger-  
many · Phone: +49 89 8391 0 ·  
Fax: +49 89 8391 89 · info@hoffmann-  
group.com

 **Metmatus OÜ**  
Majaka 26-101 · Tallinn, 11412 · Estonia · Pho-  
ne: +372 55539056 · info@metmatus.com

 **Ravema OY**  
PL 1000 · FI-33201 Tampere · Finland · Pho-  
ne: +358 20 794 0000 · Fax: +358 20 794 0001 ·  
info@ravema.se

 **Hoffmann France SAS**  
1, rue Gay Lussac/CS 80836 · F-67410 Drusen-  
heim · France · Phone: +33 39 0551200 ·  
Fax: +33 39 0551380 · ho-france@hoffmann-  
group.com

 **G. & I. Pangakis S. A.**  
Paparrigopoulou 46 & Lassani · GGR-12132  
Peristeri · Greece · Phone: +30 210 88 10 750 ·  
Fax: +30 210 88 18 659 · info@pangakis.gr

 **Hoffmann GmbH, United Kingdom**  
Herbert-Ludwig-Str. 4 · D-28832 Achim · Ger-  
many · Phone: +44 8704 1761 11 ·  
Fax: +44 8704 1761 13 · info@hoffmann-  
group.com

 **Hoffmann Quality Tools India Private  
Limited**  
No. 512, 5th Floor, Tower 2, World Trade Cen-  
tre, · Kharadi, Pune 411014, India · Pho-  
ne: +91 20 6710 5803 · Fax: +91 20 6710 5899 ·  
india@hoffmann-group.com

 **A.R. Brownlow Limited**  
South City Link Road · Cork · Ireland · Pho-  
ne: +353 21 4313377 · Fax: +353 21 4313693 ·  
hoffmanngroup@arbrownlow.ie

 **Hoffmann Italia S.p.A.**  
Via Germania 49 · I-35010 Vigonza · Italy ·  
Phone: +39 049 79602 11 ·  
Fax: +39 049 79602 55 · servizioclienti@hoff-  
mann-group.com

 **Metmatus SIA**  
Mazā Rencēnu 8 · LV-1073 Riga · Latvia · Pho-  
ne: +371 65 44 67 01 · Fax: +371 65 44 67 02 ·  
office@metmatus.com

 **Metmatus UAB**  
Ziemgalių g. 8 · LT-48230 Kaunas · Lithuania ·  
Phone: +370 37 750600 ·  
Fax: +370 37 750601 · info@metmatus.com

 **Hoffmann Quality Tools (Malaysia)  
Sdn. Bhd.**  
Suite 15.08 / Level 15, City Square Office  
Tower · 106-108 Jalan Wong Ah Fook,  
80000 Johor Bahru, Malaysia · Pho-  
ne: 1800 888 469 · Fax: +65 6562 8161 · asia-  
pacific@hoffmann-group.com

 **Motherwell Bridge Industries Ltd.**  
Hal Far Industrial Estate · Hal Far BGG 3000 ·  
Malta · Phone: +356 2165 7800 ·  
Fax: +356 2165 7801 · hoffmann@mbmal-  
ta.com

 **Hoffmann Quality Tools Mexico, S.  
de. R. L. de C. V.**  
Avenida Ébano FINSA II # Lote A · Col. Parque  
Industrial FINSA Puebla · 72710 Cuautlancingo,  
Puebla, México · Phone: +52 222 2105333  
Ext. 101 · Fax: +52 222 2105333 Ext. 110 · pe-  
dididos.mexico@hoffmann-group.com

 **Hoffmann Quality Tools B.V.**  
Platinastraat 110 · 7554 NB Hengelo · The  
Netherlands · (+België/Vlaanderen) · Pho-  
ne: +31 74 207 70 00 · Fax: +31 74 243 27 34 ·  
verkoop@hoffmann-group.com

 **Ravema AS**  
Åsveien 21 · N-3475 Saetre · Norway · Pho-  
ne: +47 51 424211 · Fax: +47 51 423285 · kun-  
de@ravema.no

 **Hoffmann Austria Qualitätswerkzeu-  
ge GmbH**  
Mondseer Str. 2 · A-4893 Zell am Moos · Aus-  
tria · Phone: +43 508877 0 ·  
Fax: +43 508877 180 · info@hoffmann-  
group.com

 **Perschmann Sp. z o. o.**  
ul. Ostrowska 364 · PL-61-312 Poznań ·  
Poland · Phone: +48 61 630 95 00 ·  
Fax: +48 61 630 95 09 · info@hoffmann-  
group.com

 **Hoffmann Industrial Tools SRL**  
Str. Aristide Pascal nr. 18, Sector 3 ·  
RO-031443 București · Romania · Pho-  
ne: +40 21 322 45 44 · Fax: +40 21 322 44 40 ·  
comanda@hoffmann-group.com

 **Hoffmann Professional Tools, ZAO**  
13, Chelieva str., „Mc Tower” Business Center  
· RU-193230 St. Petersburg · Russia · Phone &  
Fax: +7 812 309 1133 · info@hoffmann-  
group.ru

 **Ravema AB**  
Margretelundsvägen 1 · SE-331 24 Värnamo ·  
Sweden · Phone: +46 370 48800 ·  
Fax: +46 370 49064 · kund@ravema.se

 **SFS unimarket AG**  
Rosenbergsaustr. 10 · CH-9435 Heerbrugg ·  
Switzerland · Phone: +41 848 80 40 20 ·  
Fax: +41 848 80 40 50 · werkzeuge@sfs.ch

 **Hoffmann Quality Tools Asia Pacific  
Pte. Ltd.**  
25 International Business Park · #02-61/64  
German Centre, Singapore 609916 · Pho-  
ne: +65 6562 8163 · Fax: +65 6562 8161 · asia-  
pacific@hoffmann-group.com

 **Hoffmann Qualitätswerkzeuge SK s.  
r. o.**  
Černyševského 26 · SK-851 05 Bratislava · Slo-  
vak Republic · Phone: +421 262 520 494 ·  
Fax: +421 262 520 496 · ab.cz@hoffmann-  
group.com

 **Hoffmann kvalitetna orodja, d.o.o.**  
Celovška cesta 150 · 1000 Ljubljana · Slovenia  
· Phone: +386 1 507 2002 ·  
Fax: +386 1 507 2005 · slovenija@hoffmann-  
group.com

 **Hoffmann Iberia Quality Tools,  
S.L.**  
Parque Empresarial San Fernando · Adva. Ca-  
stillla, 2, Edificio Atenas, esc. B, planta Baja ·  
28830 San Fernando de Henares (Madrid) ·  
Phone: +34 900 900 728 · contacto@hoff-  
mann-group.com

 **Hoffmann Qualitätswerkzeuge CZ s.  
r. o.**  
Zemská 211/1 · CZ-337 01 Ejovice · Czech  
Republic · Phone: +420 371 707 250 ·  
Fax: +420 371 707 252 · ab.cz@hoffmann-  
group.com

 **PJSC Dnipropetrov'sk Engineering  
and Technical Center „Contact” · 2, Kabard-  
inskaya str. Dnipro city, 49006 · Ukraine · Pho-  
ne: +38 562 317603 · Fax: +38 562 317610 ·  
admin@kontakt.dp.ua**

 **Hoffmann Hungary Quality Tools  
Kft.**  
Zugligeti út 41 · H-1121 Budapest · Hungary ·  
Phone: +36 1 392 02 90 · Fax: +36 1 200 41 58 ·  
kapsolat@hoffmann-group.com

 **Hoffmann Quality Tools USA, Inc.**  
Windsor Square Suite 202 North Seven Oaks  
Drive, · Knoxville, Tennessee 37922 · USA ·  
Phone: +1 844 448 7725 ·  
Fax: +1 877 550 7778 · hus.sales@hoffmann-  
group.com

 **BelTools Industry FSC**  
Mashinostroiteley Str. 29 · BY-220118 Minsk ·  
Republic of Belarus · Phone: +375 17 3451611  
· Fax: +375 17 3453258 · info@beltools.by

**Manufacturer**

Hoffmann Supply Chain GmbH  
Franz-Hoffmann-Str. 3, 90431 Nuremberg, Germany  
[www.hoffmann-group.com](http://www.hoffmann-group.com)



**GRIDLINE**